



ЈАВНО КОМУНАЛНО ПРЕДУЗЕЋЕ ЗА ПРОИЗВОДЊУ
И ДИСТРИБУЦИЈУ ТОПЛОТНЕ ЕНЕРГИЈЕ
Г Р А Д С К А

Топлотна

НАШ ЗНАК: 03-35/5

ДАТУМ: 24.07.2018.године

КОНКУРСНА ДОКУМЕНТАЦИЈА

ЗА ЈАВНУ НАБАВКУ ДОБАРА:

**Набавка компактних топлотних подстаница за прикључење
будућих корисника
на систем даљинског грејања градске топлане**

Врста поступка: ЈАВНА НАБАВКА МАЛЕ ВРЕДНОСТИ
- РАДИ ЗАКЉУЧЕЊА ОКВИРНОГ СПОРАЗУМА –

ЈАВНА НАБАВКА БРОЈ: ЈНДм-35/2018

	Датум и време:
Крајњи рок за доставу понуда	03.08.2018.године до 12,00
Јавно отварање понуда	03.08.2018.године у 12,15

НИШ, Јул 2018. године

Укупан број страна документације: 58

САДРЖАЈ КОНКУРСНЕ ДОКУМЕНТАЦИЈЕ

На основу члана 32. и 61. Закона о јавним набавкама („Сл. гласник РС”, бр.124/2012, 14/15 и 68/15, у даљем тексту: Закон) и члана 6. Правилника о обавезним елементима конкурсне документације у поступцима јавне набавке и начину доказивања испуњености услова („Сл. гласник РС”, бр. 86/2015), Одлуке о покретању поступка јавне набавке број 03-35/2 од 16.07.2018.год. и Решења о образовању комисије за јавну набавку број 03-35/3 од 16.07.2018.год., припремљена је конкурсна документација за јавну набавку добара **ЈНДм-35/2018 – Набавка компактних топлотних подстаница за прикључење будућих корисника на систем даљинског грејања градске топлане** која садржи:

1. Општи подаци о јавној набавци
2. Подаци о предмету јавне набавке
3. Упутство понуђачима како да сачине понуду
4. Услови за учешће у поступку јавне набавке из чл. 75. Закона и упутство како се доказује испуњеност тих услова
5. Додатни услови за учешће у поступку јавне набавке из чл. 76. Закона и упутство како се доказује испуњеност тих услова
6. Обраци - Изјава понуђача дата под моралном, материјалном и кривичном одговорношћу о испуњењу обавезних услова
7. Образац Понуде
8. Спецификација – врста, техничке карактеристике, квалитет, количина и опис добара
9. Образац структуре цене са упутством како да се попуни
10. Образац трошкова припреме понуде
11. Модел оквирног споразума
12. Изјава о независној понуди
13. Изјава о поштовању обавеза које произилазе из важећих прописа о заштити на раду, запошљавању и условима рада
14. Модел наруџбенице
15. Образац меничног овлашћења

1. ОПШТИ ПОДАЦИ О ЈАВНОЈ НАБАВЦИ

Назив наручиоца: ЈКП “Градска топлана“ Ниш,
Адреса наручиоца: ул. Б.Паровића бр.3, 18000 Ниш
Интернет страница наручиоца: www.nitoplana.co.rs
E-mail: nitop@nitoplana.rs

Врста поступка јавне набавке:

Предметна јавна набавка се спроводи као **јавна набавка мале вредности** и то у посебном облику поступка јавне набавке ради закључења **оквирног споразума** у складу са Законом и подзаконским актима којима се уређују јавне набавке.

Спроводи се поступак јавне набавке мале вредности ради закључења **оквирног споразума** са **једним понуђачем**. Уговор о јавној набавци на основу оквирног споразума закључиће се са **једним понуђачем** и то према условима за закључење уговора утврђеним у оквирном споразуму, на основу већ достављене понуде Понуђача, у складу са чланом 40а Закона.

У конкретном случају ради се о набавци код које наручилац није у могућности да унапред предвиди количине и време када ће се потреба за набавком појавити.

Оквирни споразум ће користити само ЈКП „Градска топлана“ Ниш као Наручилац.

Оквирни споразум ће трајати 12 месеци од закључења.

Уговори о јавној набавци који ће се закључити на основу оквирног споразума доделиће се пре завршетка трајања оквирног споразума и трајаће 12 месеци од закључења. Приликом закључења уговора о јавној набавци на основу оквирног споразума стране не могу мењати битне услове оквирног споразума.

Циљ поступка:

Спроводи се поступак јавне набавке мале вредности ради закључења **оквирног споразума** са **једним понуђачем**. Уговор о јавној набавци на основу оквирног споразума закључиће се са **једним понуђачем** и то према условима за закључење уговора утврђеним у оквирном споразуму, на основу већ достављене понуде Понуђача, у складу са чланом 40а Закона.

Да ли је у питању резервисана јавна набавке: Не

Да ли је у питању електронска лицитација: Не

Контакт: факс: 018/4533-927 и e-mail: nitop@nitoplana.rs - Радним данима Наручиоца (од понедељка до петка), у периоду од 7,30 до 15,00 сати.

Напомена: Додатна појашњења тражена ван радног времена наручиоца, биће заведене првог наредног радног дана; и од тог дана почиње да се рачуна рок за доставу одговора, на захтевана додатна појашњења.

2. ПОДАЦИ О ПРЕДМЕТУ ЈАВНЕ НАБАВКЕ

- **Опис предмета набавке, назив и ознака из општег речника**

Јавна набавка мале вредности (добра) број **ЈНДм-35/2018 – Набавка компактних топлотних подстаница за прикључење будућих корисника на систем даљинског грејања градске топлане**

ОРН: 44622100 - Опрема за искоришћење топлотне енергије КА01 - За даљинско грејање

- **Опис партије, ако је јавна набавка обликована по партијама, назив:**

Јавна набавка **ЈНДм-33/2018 – Набавка компактних топлотних подстаница за прикључење будућих корисника на систем даљинског грејања градске топлане** није обликована по партијама.

- **Процењена вредност набавке**

Укупна процењена вредност јавне набавке (**оквирног споразума**) је **5.000.000,00** динара без пдв-а, укупно за све закључене уговоре.

Набавка ће се реализовати (по свим закљученим уговорима) највише до лимита укупне процењене вредности од **5.000.000,00** динара без пдв-а

3. УПУТСТВО ПОНУЂАЧИМА КАКО ДА САЧИНЕ ПОНУДУ

Ово упутство понуђачима како да сачине понуду, садржи податке о захтевима Наручиоца у погледу садржине понуде, као и услове под којима се спроводи поступак доделе уговора о јавној набавци добара. Понуђач мора испуњавати све Законом одређене услове за учешће у поступку јавне набавке, а понуду у целини припрема и доставља у складу са конкурсном документацијом:

3.1 ПОДАЦИ О ЈЕЗИКУ У ПОСТУПКУ ЈАВНЕ НАБАВКЕ

Наручилац припрема конкурсну документацију и води поступак на српском језику. Понуда мора бити сачињена на српском језику.

3.2 УПУТСТВО О НАЧИНУ ПОПУЊАВАЊА ОБРАЗАЦА И ПОСЕБНИ ЗАХТЕВИ У ПОГЛЕДУ НАЧИНА НА КОЈИ ПОНУДА МОРА ДА БУДЕ САЧИЊЕНА

Понуду треба поднети на обрасцима из ове конкурсне документације или обрасцима који у потпуности и у свему одговарају обрасцима датим у конкурсној документацији. Обрасце треба попунити читко, а према приложеном упутству. Сваки документ (образац, изјава) из конкурсне документације који се доставља Наручиоцу, мора бити оверен и потписан од овлашћеног лица за заступање понуђача.

Уколико понуђач начини грешку у попуњавању, дужан је да је избели и правилно попуни, а место начињене грешке парафира овлашћено лице понуђача и овери печатом.

Уколико лице овлашћено за потписивање понуде и/или потписивање уговора није уписано као заступник понуђача код Агенције за привредне регистре, потребно је да уз понуду достави овлашћење за заступање, односно потписивање понуде и/или потписивање уговора.

У случају заједничке понуде групе понуђача све обрасце потписује и оверава члан групе понуђача који је одређен као Носилац посла у споразуму чланова групе понуђача.

Наручилац може, уз сагласност понуђача, да изврши исправке рачунских грешака уочених приликом разматрања и оцењивања понуде по окончаном поступку јавног отварања понуда.

3.3 НАЧИН ПОДНОШЕЊА ПОНУДЕ

Понуђач понуду подноси у затвореној и запечаћеној коверти (овера печатом на месту где је затворена), тако да се приликом отварања може са сигурношћу закључити да се први пут отвара.

Понуду са обрасцима и доказима о испуњености услова из конкурсне документације доставити, лично или поштом, на адресу:

**ЖКП „Градска топлана“ Ниш
ул. Благоја Паровића бр. 3, 18000 Ниш**

са знаком:

**„Понуда за јавну набавку мале вредности –
ЈНДм-35/2018 - Набавка компактних топлотних подстаница за прикључење будућих
корисника на систем даљинског грејања градске топлане – НЕ ОТВАРАЈ“**

На полеђини коверте мора бити исписан тачан назив и адреса понуђача, телефон и факс понуђача, као и име и презиме овлашћеног лица за контакт.

По пријему понуде, на коверти или на кутији у којој се понуда налази, обележиће се време пријема и евидентирати број и датум понуде према редоследу приспећа.

Уколико је понуда достављена непосредно, Понуђачу ће се предати потврда о пријему понуде у којој ће навести датум и сат пријема понуде.

Понуду може поднети: понуђач самостално, понуђач са подизвођачем и заједничку понуду може поднети група понуђача. Понуђач који је самостално поднео понуду не може истовремено да учествује у заједничкој понуди или као подизвођач другог понуђача. Поред тога, понуђач може бити члан само једне групе понуђача, односно учествовати само у једној заједничкој понуди.

3.4 ПОДНОШЕЊЕ И ОТВАРАЊЕ ПОНУДЕ

Благовремена понуда, је понуда која је примљена од стране Наручиоцу у року одређеном у позиву, односно која је достављена Наручиоцу **најкасније до 03.08.2018.године до 12,00 часова**. Ако је понуда поднета по истеку наведеног датума и сата, сматраће се неблаговременом, а Наручилац ће је по окончању поступка јавног отварања понуда вратити неотворену понуђачу, са знаком да је поднета неблаговремено.

Благовремено достављене понуде биће јавно комисијски отворене у просторијама Наручиоца, дана 03.08.2018.године са почетком у 12,15 часова.

Понуда коју наручилац није примио у року одређеном за подношење понуда, односно која је примљена по истеку дана и сата до којег се могу понуде подносити, сматраће се неблаговременом. У складу са чланом 104 став 4 Закона о јавним набавкама, Наручилац ће, ако је поднета неблаговремена понуда, неблаговремену понуду неотворену вратити понуђачу, са знаком да је поднета неблаговремено.

Представници понуђача који учествују у поступку јавног отварања понуда, морају да пре почетка поступка јавног отварања доставе Комисији писмено овлашћење за учествовање у овом поступку, издато на меморандуму понуђача, заведено и оверено печатом и потписом овлашћеног лица понуђача.

3.5 ИЗМЕНА КОНКУРСНЕ ДОКУМЕНТАЦИЈЕ

Ако Наручилац у року предвиђеном за подношење понуде измени или допуни конкурсну документацију, дужан је да без одлагања те измене или допуне објави на Порталу јавних набавки и интернет страници Наручиоца. Све измене, објављене на напред наведени начин и у напред наведеном року, представљају саставни део конкурсне документације.

У случају измене или допуне конкурсне документације од стране Наручиоца, осам или мање дана пре истека рока за подношење понуда, Наручилац је дужан да продужи рок за подношење и објави обавештење о продужењу рока за подношење понуда.

3.6 РОК ВАЖЕЊА ПОНУДЕ

Рок важења понуде одређује Наручилац, и тај рок се обавезно наводи у конкурсној документацији, али не може бити краћи од 30 дана.

У предметној јавној набавци рок важења понуде је 60 дана.

У случају истека рока важења понуде, наручилац је дужан да у писаном облику затражи од понуђача продужење рока важења понуде.

Понуђач који прихвати продужење рока важења понуде не може мењати понуду.

3.7 ПАРТИЈЕ

Предметна јавна набавка – **ЈНДм-35/2018 - Набавка компактних топлотних подстаница за прикључење будућих корисника на систем даљинског грејања градске топлане** није обликована по партијама.

3.8 ПОНУДЕ СА ВАРИЈАНТАМА

Понуде са варијантама нису дозвољене.

3.9 ОПОЗИВ ПОНУДЕ, ИЗМЕНА ПОНУДЕ, ДОПУНА ПОНУДЕ (чл. 87 став 6 Закона о јавним набавкама)

Понуђач може да измени, допуни или опозове своју достављену понуду, у писаном облику, најкасније до истека рока за подношење понуда.

Свако обавештење о изменама, допунама или опозиву мора бити припремљено, означено и достављено у складу са условима из конкурсне документације са ознаком на коверти:

**„ИЗМЕНА ПОНУДЕ“ или „ДОПУНА ПОНУДЕ“ или „ОПОЗИВ ПОНУДЕ“
ЈНДм-35/2018 - Набавка компактних топлотних подстаница за прикључење будућих
корисника на систем даљинског грејања градске топлане – НЕ ОТВАРАЈ"**

У случају повлачења тј. опозива од стране понуђача већ достављене понуде, та понуда се неће разматрати, већ ће се неотворена вратити понуђачу.

Понуда не може бити измењена, допуњена нити опозвана после истека рока за подношење исте. Уколико понуђач поступи супротно наведеном Наручилац ће наплатити средство обезбеђења озбиљности понуде.

3.10 ОБАВЕШТЕЊЕ ЗА ПОНУЂАЧА КОЈИ ЈЕ САМОСТАЛНО ПОДНЕО ПОНУДУ

Понуђач може да поднесе само једну понуду.

Понуђач који је самостално поднео понуду не може истовремено да учествује у заједничкој понуди или као подизвођач, нити исто лице може учествовати у више заједничких понуда.

У Обрасцу понуде понуђач наводи на који начин подноси понуду, односно да ли подноси понуду самостално, или као заједничку понуду, или подноси понуду са подизвођачем.

3.11 ИСПУЊЕНОСТ УСЛОВА ОД СТРАНЕ ПОДИЗВОЂАЧА

Уколико понуђач подноси понуду са подизвођачем дужан је да у Обрасцу понуде наведе да понуду подноси са подизвођачем, проценат укупне вредности набавке који ће поверити подизвођачу, а који не може бити већи од 50%, као и део предмета набавке који ће извршити преко подизвођача. Понуђач у Обрасцу понуде наводи назив и седиште подизвођача, уколико ће делимично извршење набавке поверити подизвођачу.

Уколико уговор о јавној набавци буде закључен између наручиоца и понуђача који подноси понуду са подизвођачем, тај подизвођач ће бити наведен и у уговору о јавној набавци. Понуђач је дужан да за подизвођаче достави доказе о испуњености услова који су наведени у поглављу 4 конкурсне документације, у складу са упутством како се доказује испуњеност услова.

Понуђач у потпуности одговара наручиоцу за извршење обавеза из поступка јавне набавке, односно извршење уговорних обавеза, без обзира на број подизвођача.

Понуђач је дужан да наручиоцу, на његов захтев, омогући приступ код подизвођача, ради утврђивања испуњености тражених услова.

Наручилац у овом поступку не предвиђа примену одредби става 9. и 10. члана 80. Закона о јавним набавкама.

Понуђач је дужан да достави Наручиоцу попуњен, потписан и оверен Образац бр. 7. Подаци о подизвођачу, за сваког подизвођача којег ангажује.

Понуђач не може ангажовати као подизвођача лице које није навео у понуди, у супротном Наручилац ће раскинути уговор, осим ако би раскидом уговора Наручилац претрпео знатну штету.

Понуђач може ангажовати као подизвођача лице које није навео у понуди, ако је на страни подизвођача након подношења понуде настала трајнија неспособност плаћања, ако то лице испуњава све услове одређене за подизвођача и уколико добије претходну сагласност Наручиоца.

3.12 ИСПУЊЕНОСТ УСЛОВА У ЗАЈЕДНИЧКОЈ ПОНУДИ ГРУПЕ ПОНУЂАЧА

Понуду може поднети група понуђача.

Група понуђача је дужна да достави све доказе о испуњености услова који су наведени у поглављу 4 конкурсне документације, у складу са упутством како се доказује испуњеност услова.

У случају да више понуђача поднесе заједничку понуду, они као саставни део понуде морају доставити споразум о заједничком извршењу набавке, који се међусобно и према Наручиоцу обавезују на заједничко извршење набавке, који обавезно садржи податке прописане члан 81. став 4. Закона о јавним набавкама. Такође, у правном акту треба да буду наведена имена лица, појединачно за сваког понуђача, која ће бити одговорна за извршење набавке.

Понуђачи из групе понуђача, одговарају Наручиоцу неограничено солидарно у складу са Законом о јавним набавкама.

У случају заједничке понуде групе понуђача све обрасце потписује и оверава члан групе понуђача који је одређен као Носилац посла у споразуму чланова групе понуђача, изузев Обрасца 7 - који попуњава, потписује и оверава сваки члан групе понуђача у своје име.

Задруга може поднети понуду самостално, у своје име, а за рачун задругара.

Ако задруга подноси понуду у своје име за обавезе из поступка јавне набавке и уговора о јавној набавци одговара задруга и задругари у складу са законом.

Ако задруга подноси заједничку понуду у име задругара за обавезе из поступка јавне набавке и уговора о јавној набавци неограничено солидарно одговарају задругари.

3.13 НАЧИН И УСЛОВИ ПЛАЋАЊА, ГАРАНТНИ РОК, МЕСТО ИСПОРУКЕ ДОБАРА, КАО И ДРУГЕ ОКОЛНОСТИ ОД КОЈИХ ЗАВИСИ ПРИХВАТЉИВОСТ ПОНУДЕ

- **Захтеви у погледу начина, рока и услова плаћања**

Плаћање се врши се по извршеној испоруци.

Плаћање је динарско, на рачун изабраног понуђача у року не дужем од 45 дана од дана пријема исправне факутре у ЈКП „Градска топлана“ Ниш.

Авансно плаћање није дозвољено.

- **Рок испоруке добара:**

Рок испоруке добара уписује понуђач у обрасцу понуде, али он не може бити дужи од 14 дана од дана издавања налога Наручиоца, а ни краћи од 7 дана од дана издавања Наручбенице.

- **Гарантни рок:** Гарантни рок уписује понуђач, али он не може бити краћи од 24 месеци, за сва добра из спецификације, рачунајући од дана испоруке добара.

- **Место испоруке:** фсо магацин ЈКП „Градска топлана“ Ниш, ул. Благоја Паровића бр.3, Ниш, са обавезом истовара на страни Понуђача.

- **Захтев у погледу рока важења понуде**

У предметној јавној набавци рок важења понуде је 60 дана.

У случају истека рока важења понуде, наручилац је дужан да у писаном облику затражи од понуђача продужење рока важења понуде.

Понуђач који прихвати захтев за продужење рока важења понуде на може мењати понуду.

- **Да ли понуду подноси:**

Самостално, са подизвођачем или као заједничку понуду одређује/уписује понуђач у обрасцу понуде.

3.14. ВАЛУТА И НАЧИН НА КОЈИ МОРА БИТИ НАВЕДЕНА И ИЗРАЖЕНА ЦЕНА

Цене у понуди изразити у динарима. Понуђена цена је фиксна.

Цене у Обрасцу понуде исказати у нето износу без урачунатог ПДВ.

Цене морају бити јасно и читко уписане. У цени морају бити укључени сви трошкови.

Наручилац може, уз сагласност понуђача, да изврши исправке рачунских грешака уочених приликом разматрања понуде по окончаном поступку отварања понуда.

У случају разлике између јединичне и укупне цене, меродавна је јединична цена.

Ако се понуђач не сагласи са исправком рачунских грешака, наручилац ће његову понуду одбити као неприхватљиву.

Авансно плаћање није предвиђено.

Ако је у понуди исказана неуобичајено ниска цена, наручилац ће поступити у складу са чл. 92. Закон о јавним набавкама, односно тражиће образложење свих њених саставних делова које сматра меродавним и исте, по добијању образложења, проверити.

3.15. ДОДАТНЕ ИНФОРМАЦИЈЕ И ПОЈАШЊЕЊА КОНКУРСНЕ ДОКУМЕНТАЦИЈЕ

Заинтересовано лице може, у писменом облику, тражити додатне информације или појашњења у вези са припремањем понуде. Захтеви за појашњење морају бити достављени наручиоцу најкасније 5 (пет) дана пре истека рока за подношење понуда, са знаком:

**„Захтев за додатним информацијама или појашњењима – за
ЈНДм-35/2018 - Набавка компактних топлотних подстаница за прикључење будућих
корисника на систем даљинског грејања градске топлане ”**

Захтев за додатним информацијама или појашњењима у вези припремања понуде заинтересовано лице ће упутити на следећу адресу Наручиоца: ЈКП „Градска топлана“ Ниш, 18000 Ниш ул. Б. Паровића бр. 3. или факс број 018/4533-927 или е mail nitop@nitoplana.rs, радним данима Наручиоца (од понедељка до петка), у периоду од 7,30 до 15,00 сати.

Додатна појашњења тражена ван радног времена наручиоца, биће заведене првог наредног радног дана; и од тог дана почиње да се рачуна рок за доставу одговора, на захтевана додатна појашњења.

Наручилац ће заинтересованом лицу, у року од 3 (три) дана од дана пријема захтева, одговор доставити у писаном облику поштом, факсом или путем електронске поште сходно чл. 20 Закона о јавним набавкама и истовремено ће ту информацију објавити на Порталу јавних набавки и на својој интернет страници. Комуникација у поступку јавне набавке се врши на начин одређен чланом 20. Закона о јавним набавкама.

У било ком моменту, пре истека рока за достављање понуда наручилац може, било на сопствену иницијативу или као одговор на питање тражен од стране заинтересованог лица, да измени или допуни конкурсну документацију.

Ако наручилац измени или допуни конкурсну документацију 8 (осам) или мање дана пре истека рока за подношење понуда, наручилац је дужан да продужи рок за подношење понуда и објави обавештење о продужењу рока за подношење понуда.

По истеку рока предвиђеног за подношење понуда наручилац не може да мења нити да допуњује конкурсну документацију.

Тражење додатних информација или појашњења у вези са припремањем понуде телефоном није дозвољено.

3.16. ДОДАТНА ОБЈАШЊЕЊА ОД ПОНУЂАЧА

После отварања понуда наручилац може приликом стручне оцене понуда да у писаном облику захтева од понуђача додатна објашњења која ће му помоћи при прегледу, вредновању и упоређивању понуда, а може да врши контролу (увид) код понуђача, односно његовог подизвођача (члан 93. Закона).

Уколико наручилац оцени да су потребна додатна објашњења или је потребно извршити контролу (увид) код понуђача, односно његовог подизвођача, наручилац ће понуђачу оставити примерени рок да поступи по позиву наручиоца, односно да омогући наручиоцу контролу (увид) код понуђача, као и код његовог подизвођача.

Наручилац може уз сагласност понуђача да изврши исправке рачунских грешака уочених приликом разматрања понуде по окончаном поступку отварања.

У случају разлике између јединичне и укупне цене, меродавна је јединична цена.

Ако се понуђач не сагласи са исправком рачунских грешака, наручилац ће његову понуду одбити као неприхватљиву.

3.17. КРИТЕРИЈУМ ЗА ДОДЕЛУ УГОВОРА

Избор најповољније понуде ће се извршити применом критеријума ”**економски најповољнија понуда**”, а на основу следећих елемената критеријума: Понуђена цена и Рок испоруке добара.

Ред.број	Елементи критеријум	Број пондера
1.	Понуђена цена	80
2.	Рок испоруке добара	20

Критеријуми за оцењивање:

1.	Пондерисање елемента критеријума понуђена цена врши се према следећој формули:	
	$\frac{\text{Најнижа понуђена цена} \times \text{мах. број пондера}}{\text{Цена понуђача}} = \text{број пондера}$	80 пондера
2.	Пондерисање елемента критеријума рок испоруке добара:	
	$\frac{\text{Најкраћи рок испоруке добара} \times \text{мах. број пондера}}{\text{Понуђени рок испоруке добара}} = \text{број пондера}$	20 пондера

3.18. КРИТЕРИЈУМ ЗА ДОДЕЛУ УГОВОРА У СИТУАЦИЈУ КАДА ПОСТОЈЕ ДВЕ ИЛИ ВИШЕ ПОНУДА СА ЈЕДНАКИМ БРОЈЕМ ПОНДЕРА ИЛИ ИСТОМ ПОНУЂЕНОМ ЦЕНОМ

У случају да понуде два или више понуђача имају једнак/исти број пондера, који је и најнижи, биће изабрана понуда понуђача који је понудио краћи рок испоруке добара.

Уколико је и рок испоруке добара идентичан биће изабрана понуда оног понуђача који је понудио дужи гарантни рок за сва добра из спецификације.

3.19. ИЗЈАВА О ПОШТОВАЊУ ПРОПИСА

Понуђач је дужан да при састављању своје понуде наведе да је поштовао обавезе које произилазе из важећих законских прописа о заштити на раду, запошљавању и условима рада, заштити животне средине, као и да гарантује да је ималац права интелектуалне својине.

3.20. НАКНАДА ЗА КОРИШЋЕЊЕ ПАТЕНАТА

Накнаду за коришћење патената, као и одговорност за повреду заштићених права интелектуалне својине трећих лица сноси понуђач.

3.21. ПРЕДНОСТ ЗА ДОМАЋЕ ПОНУЂАЧЕ И ДОБРА

Предност за домаће понуђаче и добра домаћег порекла биће остварена у складу са чланом 86. Закона о јавним набавкама.

3.22. БИТНИ НЕДОСТАЦИ ПОНУДЕ

Сходно чл. 106. ЗЈН наручилац ће одбити понуду ако:

- 1) понуђач не докаже да испуњава обавезне услове за учешће;
- 2) понуђач не докаже да испуњава додатне услове;
- 3) понуђач није доставио тражено средство обезбеђења;

4) је понуђени рок важења понуде краћи од прописаног;

5) понуда садржи друге недостатке због којих није могуће утврдити стварну садржину понуде или није могуће упоредити је са другим понудама.

Наручилац је дужан да у поступку јавне набавке, пошто прегледа и оцени понуде, одбије све неприхватљиве понуде.

Након спроведене стручне оцене понуда, на основу извештаја комисије, наручилац доноси одлуку о додели уговора, ако је прибавио најмање једну прихватљиву понуду.

3.23. РАЗЛОЗИ ЗА ОДБИЈАЊЕ ПОНУДЕ

Наручилац је дужан да у поступку јавне набавке, пошто прегледа и оцени понуде, одбије све неприхватљиве понуде. Понуда ће бити одбијена: - уколико није благовремена, - уколико поседује битне недостатке, - уколико није одговарајућа, - уколико није прихватљива.

- **БЛАГОВРЕМЕНА ПОНУДА** је понуда која је примљена од стране наручиоца у року одређеном за подношење понуда. Све неблаговремено поднете понуде биће по окончању поступка отварања понуда, враћене неотворене понуђачима, са назнаком да су поднете неблаговремено.
- **БИТНИ НЕДОСТАЦИ ПОНУДЕ СУ:**
 - Уколико понуђач не докаже да испуњава обавезне услове за учешће,
 - Уколико понуђач не докаже да испуњава додатне услове,
 - Уколико понуђач није доставио тражено средство обезбеђења са пратећом траженом документацијом за финансијско обезбеђење,
 - Уколико је понуђени рок важења понуде краћи од прописаног,
 - Уколико понуда садржи друге недостатке због којих није могуће утврдити стварну садржину понуде или није могуће упоредити је са другим понудама.
- **ОДГОВАРАЈУЋА ПОНУДА** је понуда која је благовремена, и за коју је утврђено да потпуно испуњава све услове из техничке спецификације.
- **ПРИХВАТЉИВА ПОНУДА** је понуда која је благовремена, коју наручилац није одбио због битних недостатака, која је одговарајућа, која не ограничава нити условљава права наручиоца или обавезе понуђача и која не прелази износ процењене вредности јавне набавке.

3.24. РАЗЛОЗИ ЗА ОБУСТАВУ ПОСТУПКА

Наручилац доноси одлуку о обустави поступка јавне набавке, кад нису испуњени услови за доделу уговора.

Наручилац може да обустави поступак јавне набавке и из објективних и доказивих разлога, који се нису могли предвидети у време покретања поступка и који онемогућавају да се започети поступак оконча.

3.25. РОК ЗА ЗАКЉУЧЕЊЕ ОКВИРНОГ СПОРАЗУМА

Наручилац је дужан да оквирни споразум о јавној набавци достави понуђачу којем је оквирни споразум додељен у року од осам дана од дана протекла рока за подношење захтева за заштиту права.

Ако наручилац не достави потписан оквирни споразум понуђачу у року из става 1. овог члана, понуђач није дужан да потпише оквирни споразум што се неће сматрати одустајањем од понуде и не може због тога сносити било какве последице, осим ако је поднет благовремен захтев за заштиту права.

По пријему одлуке о додели оквирног споразума, а по истеку рока за подношење захтева за заштиту права, изабрани понуђач ће бити позван да приступи закључењу оквирног споразума.

Ако понуђач чија је понуда изабрана као најповољнија, не потпише оквирни споразум у наведеном року, Наручилац ће одлучити да ли ће оквирни споразум о јавној набавци закључити са првим следећим најповољнијим понуђачем.

У случају да је поднета само једна понуда наручилац може закључити оквирни споразум пре истека рока за подношење захтева за заштиту права, у складу са чланом 112. став 2. тачка 5) Закона.

3.26. ЗАХТЕВ ЗА ЗАШТИТУ ПРАВА

Захтев за заштиту права може да поднесе понуђач, подносилац пријаве, кандидат, односно заинтересовано лице, који има интерес за доделу уговора, односно оквирног споразума у конкретном поступку јавне набавке и који је претрпео или би могао да претрпи штету због поступања наручиоца противно одредбама овог Закона.

Захтев за заштиту права подноси се наручиоцу, а копија се истовремено доставља Републичкој комисији, са назнаком:

„Захтев за заштиту права за ЈНДм-35/2018 - Набавка компактних топлотних подстаника за прикључење будућих корисника на систем даљинског грејања градске топлане“

Захтев за заштиту права којим се оспорава врста поступка, садржина позива за подношење понуда или конкурсне документације сматраће се благовременим ако је примљен од стране наручиоца најкасније седам дана пре истека рока за подношење понуда, **а у поступку јавне набавке мале вредности и квалификационом поступку ако је примљен од стране наручиоца три дана пре истека рока за подношење понуда**, без обзира на начин достављања и уколико је подносилац захтева у складу са чланом 63. став 2. овог закона указао наручиоцу на евентуалне недостатке и неправилности, а наручилац исте није отклонио.

Захтев за заштиту права којим се оспоравају радње које наручилац предузме пре истека рока за подношење понуда, а након истека рока из претходног става, сматраће се благовременим уколико је поднет најкасније до истека рока за подношење понуда.

Одредбе из претходна два става не примењују се у случају преговарачког поступка без објављивања позива за подношење понуда, ако подносилац захтева или са њим повезано лице није учествовало у том поступку.

После доношења одлуке о додели уговора, одлуке о закључењу оквирног споразума, одлуке о признавању квалификације и одлуке о обустави поступка, рок за подношење захтева за заштиту права је десет дана **од дана објављивања одлуке на Порталу јавних набавки**, а **пет дана у поступку јавне набавке мале вредности** и доношења одлуке о додели уговора по основу оквирног споразума у складу са чланом 40а. Закона.

Захтевом за заштиту права не могу се оспоравати радње наручиоца предузете у поступку јавне набавке ако су подносиоцу захтева били или могли бити познати разлози за његово подношење пре истека рока за подношење захтева, а подносилац захтева га није поднео пре истека тог рока.

Ако је у истом поступку јавне набавке поново поднет захтев за заштиту права од стране истог подносиоца захтева, у том захтеву се не могу оспоравати радње наручиоца за које је подносилац захтева знао или је могао знати приликом подношења претходног захтева.

Захтев за заштиту права не задржава даље активности наручиоца у поступку јавне набавке у складу са одредбама члана 150. Закона.

Наручилац објављује **обавештење о поднетом захтеву за заштиту права** на Порталу јавних набавки и на својој интернет страници **најкасније у року од два дана од пријема захтева за заштиту права.**

У складу са чланом 156 Закона о јавним набавкама, Подносилац захтева је дужан да на рачун буџета Републике Србије уплати **таксу у износу од 60.000,00 динара** (број жиро рачуна: 840-30678845-06, шифра плаћања: 153 сврха: Републичка административна такса са знаком набавке на коју се односи, корисник: Буџет Републике Србије).

Упутство за уплату таксе:

(<http://www.kjn.gov.rs/ci/uputstvo-o-uplati-republicke-administrativne-takse.html>)

Поступак заштите права понуђача регулисан је одредбама чл. 148. – 159. Закона.

3.27. ПОДАЦИ О ДРЖАВНОМ ОРГАНУ ИЛИ ОРГАНИЗАЦИЈИ, ОДНОСНО ОРГАНУ ИЛИ СЛУЖБИ ТЕРИТОРИЈАЛНЕ АУТОНОМИЈЕ ИЛИ ЛОКАЛНЕ САМОУПРАВЕ ГДЕ СЕ БЛАГОВРЕМЕНО МОГУ ДОБИТИ ИСПРАВНИ ПОДАЦИ О ПОРЕСКИМ ОБАВЕЗАМА, ЗАШТИТИ ЖИВОТНЕ СРЕДИНЕ, ЗАШТИТИ ПРИ ЗАПОШЉАВАЊУ, УСЛОВИМА РАДА И СЛ. , А КОЈИ СУ У ВЕЗИ СА ИЗВРШЕЊЕМ УГОВОРА О ЈАВНОЈ НАБАВЦИ

Подаци о пореским обавезама могу се добити у Пореској управи, Министарства финансија, интернет адреса: <http://www.poreskauprava.gov.rs/>.

Подаци о заштити животне средине се могу добити у Агенцији за заштиту животне средине, Министарства пољопривреде и заштите животне средине, интернет адреса: <http://www.sepa.gov.rs/>.

Подаци о заштити при запошљавању и условима рада се могу добити у Министарству за рад, запошљавање, борачка и социјална питања, интернет адреса: <http://www.minrzs.gov.rs/>.

3.28. СРЕДСТВА ОБЕЗБЕЂЕЊА

-Средство обезбеђења за озбиљност понуде

Понуђач је дужан да уз понуду достави средство обезбеђења за озбиљност понуде: једну бланко соло меницу, захтев за регистрацију менице у Регистру меница Народне банке Србије са овереним пријемом исте од стране пословне банке (оригинал или копија), попуњено, печатом оверено и потписано менично овлашћење и копију картона депонованих потписа са печатом банке да је копија верна оригиналу и копију ОП обрасца. Меница мора бити печатом оверена и потписана.

Меничним овлашћењем овластити наручиоца да меницу може да попуни на износ од 10% од укупне цене услуге из понуде без ПДВ, као и да меницу може безусловно, неопозиво, без протеста и трошкова, вансудским путем у складу са важећим прописима поднети на наплату. Менично овлашћење мора важити најмање колико и важење понуде. У предметном поступку рок важења понуде износи 60 дана.

Меницу за озбиљност понуде наручилац ће наплатити у следећим случајевима:

- уколико понуђач након истека рока за подношење понуда повуче или мења своју понуду;
- уколико понуђач коме је додељен уговор благовремено не потпиште уговор о јавној

набавци;

- уколико понуђач коме је додељен уговор најкасније до тренутка закључења уговора не поднесе средство обезбеђења за добро извршење посла, у складу са захтевима из конкурсне документације.

Уколико понуђач не достави средство обезбеђења за озбиљност понуде, понуда ће бити одбијена као неприхватљива.

-Средство обезбеђења за добро извршење посла

Понуђач коме је додељен оквирни споразум је дужан да до тренутка закључења оквирног споразума достави Наручиоцу средство обезбеђења за добро извршење посла: једну бланко соло меницу, захтев за регистрацију менице у Регистру меница Народне банке Србије са овереним пријемом исте од стране пословне банке, попуњено, печатом оверено и потписано менично овлашћење и копију картона депонованих потписа са печатом банке да је копија верна оригиналу и копију ОП обрасца.

Меница мора бити печатом оверена и потписана.

Уколико Добављач не буде извршавао своје уговорне обавезе у роковима, на начин и под условима предвиђеним оквирним споразумом, Наручилац може реализовати меницу на коју може унети износ од највише 10% од вредности уговора без ПДВ.

Меничним овлашћењем овластити наручиоца да меницу може да попуни на износ од највише 10% од вредности уговора без ПДВ, као и да меницу може безусловно, неопозиво, без протеста и трошкова, вансудским путем у складу са важећим прописима поднети на наплату. Рок важења меничног овлашћења мора бити 30 дана дужи од дана истека рока важности уговора.

Уколико Добављач не достави Наручиоцу наведену меницу, до момента закључења уговора, Наручилац има право да реализује меницу дату као средство обезбеђења за озбиљност понуде.

4. УСЛОВИ ЗА УЧЕШЋЕ ПОНУЂАЧА У ПОСТУПКУ ЈАВНЕ НАБАВКЕ **ИЗ ЧЛ.75 ЗАКОНА О ЈАВНИМ НАБАВКАМА И УПУТСТВО КАКО СЕ** **ДОКАЗУЈЕ ИСПУЊЕНОСТ ТИХ УСЛОВА**

4.1. Обавезни услови за учешће у поступку јавне набавке

4.1.1. Право на учешће у поступку предметне јавне набавке има понуђач који испуњава **обавезне услове** за учешће у поступку јавне набавке дефинисане чл. 75. Закона, и то:

- 1) да је регистрован код надлежног органа, односно уписан у одговарајући регистар;
- 2) да он и његов законски заступник није осуђиван за неко од кривичних дела као члан организоване криминалне групе, да није осуђиван за кривична дела против привреде, кривична дела против животне средине, кривично дело примања или давања мита, кривично дело преваре;
- 3) да је измирио доспеле порезе, доприносе и друге јавне дажбине у складу са прописима Републике Србије или стране државе кадаима седиште на њеној територији;
- 4) да има важећу дозволу надлежног органа за обављање делатности која је предмет јавне набавке, ако је таква дозвола предвиђена посебним прописом – у конкретном случају није предвиђена посебна дозвола за обављање делатности.
- 5) Понуђачи су дужани да при састављању своје понуде изричито наведу да су поштовали обавезе које произлазе из важећих прописа о заштити на раду, запошљавању и условима рада, заштити животне средине, **као и да немају забрану обављања делатности која је на снази у време подношења понуде (чл. 75. Ст. 2. Закона).**

Испуњеност наведених услова понуђачи доказују достављањем Изјаве којом под пуном материјалном и кривичном одговорношћу потврђују да испуњавају услове за учешће у поступку јавне набавке из чл. 75. Закона о јавним набавкама.

4.1.2. Уколико понуђач подноси понуду са подизвођачем, у складу са чланом 80. Закона, подизвођач мора да испуњава обавезне услове из члана 75. Став 1. Тач. 1) до 4) Закона, и додане услове, уколико ће понуђач извршавати тај део набавке преко подизвођача, при чему проценат укупне вредности набавке који ће поверити подизвођачу не може бити већи од 50% од уговорене вредности предмета јавне набавке.

4.1.3. Уколико понуду подноси група понуђача, сваки понуђач из групе понуђача, мора да испуни обавезне услове из члана 75. Став 1. тач. 1) до 4) Закона, а додатне услове испуњавају заједно.

4.2. Упутство како се доказује испуњеност услова

4.2.1. Испуњеност **обавезних услова** за учешће у поступку предметне јавне набавке, понуђач доказује достављањем следећих доказа:

4.2.1.1) Услов из чл. 75. ст. 1. тач. 1) Закона –

Доказ: Извод из регистра Агенције за привредне регистре, односно извод из регистра надлежног Привредног суда:

4.2.1.2) Услов из чл. 75. ст. 1. тач. 2) Закона –

Доказ:

Правна лица: 1) Извод из казнене евиденције, односно уверење основног суда на чијем подручју се налази седиште домаћег правног лица, односно седиште представништва или огранка страног правног лица, којим се потврђује даправно лице није осуђивано за кривична дела против привреде, кривична дела против животне средине, кривично дело примања или давања мита, кривично дело преваре; 2) Извод из казнене евиденције Посебног одељења за организовани криминал Вишег суда у Београду, којим се потврђује даправно лице није осуђивано за неко од кривичних дела организованог криминала; 3) Извод из казнене евиденције, односно уверење надлежне полицијске управе МУП-а, којим се потврђује да законски заступник понуђача није осуђиван за кривична дела против привреде, кривична дела против животне средине, кривично дело примања или давања мита, кривично дело преваре и неко од кривичних дела организованог криминала (захтев се може поднети према месту рођења или према месту пребивалишта законског заступника). Уколико понуђач има више законских заступника дужан је да достави доказ за сваког од њих.

Предузетници и физичка лица: Извод из казнене евиденције, односно уверење надлежне полицијске управе МУП-а, којим се потврђује да није осуђиван за неко од кривичних дела као члан организоване криминалне групе, да није осуђиван за кривична дела против привреде, кривична дела против животне средине, кривично дело примања или давања мита, кривично дело преваре (захтев се може поднети према месту рођења или према месту пребивалишта).

Доказ не може бити старији од два месеца пре отварања понуда.

4.2.1.3) Услов из чл. 75. ст. 1. тач. 4) Закона –

Доказ: Уверење Пореске управе Министарства финансија и привреде да је измирио доспеле порезе и доприносе и уверење надлежне управе локалне самоуправе да је измирио обавезе по основу изворних локалних јавних прихода или потврду Агенције за приватизацију да се понуђач налази у поступку приватизације.

4.2.1.4) Услов из чл. 75. ст. 1. тач. 5) Закона –

Доказ: //.

4.2.1.5) Услов из члана чл. 75. ст. 2. Закона –**Доказ:**

Потписан о оверен Образац изјаве (Образац изјаве бр. 12). Изјава мора да буде потписана од стране овлашћеног лица понуђача и оверена печатом. **Уколико понуду подноси група понуђача**, Изјава мора бити потписана од стране овлашћеног лица сваког понуђача из групе понуђача и оверена печатом.

Правна лица: Потврде привредног и прекршајног суда да му није изречена мера забране обављања делатности, или потврда Агенције за привредне регистре да код тог органа није регистровано, да му је као привредном друштву изречена мера забране обављања делатности, која је на снази у време подношења понуде;

Предузетници: Потврда прекршајног суда да му није изречена мера забране обављања делатности, или потврда Агенције за привредне регистре да код тог органа није регистровано, да му је као привредном субјекту изречена мера забране обављања делатности, која је на снази у време подношења понуде;

Физичка лица: Потврда прекршајног суда да му није изречена мера забране обављања одређених послова.

- Доказе из члана 77 Закона о јавним набавкама од 1 до 3 понуђач није дужан да достави уз понуду, уколико достави Изјаву (Образац бр. 5) којом понуђач под пуном материјалном и кривичном одговорношћу гарантује да испуњава обавезне услове из чл.75 Закона о јавним набавкама; осим услова који се односи на дозволу за обављање делатности.

4.3. Начин достављања доказа (чл. 79 Закона о јавним набавкама)

Докази о испуњености услова могу се достављати у неовереним копијама, а наручилац може пре доношења одлуке о додели уговора, захтевати од понуђача, чија је понуда на основу извештаја комисије за јавну набавку оцењена као најповољнија, да достави на увид оригинал или оверену копију свих или појединих доказа.

Ако је понуђач доставио изјаву из члана 77. став 4. овог закона, наручилац је пре доношења одлуке о додели уговора дужан да од понуђача чија је понуда оцењена као најповољнија затражи да достави копију захтеваних доказа о испуњености услова, а може и да затражи на увид оригинал или оверену копију свих или појединих доказа. Наручилац доказе може да затражи и од осталих понуђача. Наручилац није дужан да од понуђача затражи достављање свих или појединих доказа уколико за истог понуђача поседује одговарајуће доказе из других поступака јавних набавки код тог наручиоца.

Наручилац није дужан да поступи на напред наведени начин у случају поступка јавне набавке мале вредности и преговарачког поступка из члана 36. став 1. тач. 2) и 3) овог закона чија је процењена вредност мања од износа из члана 39. став 1. Закона о јавним набавкама.

Ако понуђач у остављеном, примереном року који не може бити краћи од пет дана, не достави захтеване доказе, наручилац ће његову понуду одбити као неприхватљиву.

Понуђач није дужан да доставља доказе који су јавно доступни на интернет страницама надлежних органа и да наведе који су то докази. Наручилац не може одбити као неприхватљиву, понуду зато што не садржи доказ одређен овим законом или конкурсном документацијом, ако је понуђач, навео у понуди интернет страницу на којој су тражени подаци јавно доступни.

Уколико је доказ о испуњености услова електронски документ, понуђач доставља копију електронског документа у писаном облику, у складу са законом којим се уређује електронски документ, осим уколико подноси електронску понуду када се доказ доставља у изворном електронском облику.

Ако понуђач има седиште у другој држави, наручилац може да провери да ли су документи којима понуђач доказује испуњеност тражених услова издати од стране надлежних органа те државе.

Ако понуђач није могао да прибави тражена документа у року за подношење понуде, због тога што она до тренутка подношења понуде нису могла бити издата по прописима државе у којој понуђач има седиште и уколико уз понуду приложи одговарајући доказ за то, наручилац ће дозволити понуђачу да накнадно достави тражена документа у примереном року.

Ако се у држави у којој понуђач има седиште не издају докази из члана 77. овог закона, понуђач може, уместо доказа, приложити своју писану изјаву, дату под кривичном и материјалном одговорношћу оверену пред судским или управним органом, јавним бележником или другим надлежним органом те државе.

Понуђачи који су регистровани у регистру који води Агенција за привредне регистре не морају да доставе доказ из чл. 75. Ст. 1. од тач. 1) до тачке 4. који је јавно доступан на интернет страници Агенције за привредне регистре. (члан 78 став 5 Закона о јавним набавкама).

Понуђач који је уписан у регистар понуђача није дужан да приликом подношења понуде, односно пријаве доказује испуњеност обавезних услова из члана 75. Став 1. Тач. 1) до 4) Закона о јавним набавкама. Понуђач је у обавези да у својој понуди јасно наведе на сопственом документу: пословно име и адресу седишта, матични број, да је уписан у регистар понуђача и интернет страницу на којој је објављен регистар понуђача. Наручилац ће на интернет страници Агенције за привредне регистре да провери да ли је лице које поднесе понуду уписано у регистар понуђача.

5. ДОДАТНИ УСЛОВИ ЗА УЧЕШЋЕ ПОНУЂАЧА У ПОСТУПКУ ЈАВНЕ НАБАВКЕ ИЗ ЧЛ.76 ЗАКОНА О ЈАВНИМ НАБАВКАМА И УПУТСТВО КАКО СЕ ДОКАЗУЈЕ ИСПУЊЕНОСТ ТИХ УСЛОВА

Додатни услови за учешће у поступку јавне набавке мале вредности одређени су у складу са чланом 76. Закона о јавним набавкама. Испуњеност додатних услова понуђач доказује достављањем доказа у складу са чланом 77. Став 2 Закона, а у свему у складу са конкурсном документацијом.

За предметну јавну набавку Наручилац захтева следеће додатне услове са начином њиховог доказивања:

5.1. Пословни капацитет

Да понуђач има релевантно искуство у производњи топлотних подстаница:

5.1.1. Да је понуђач у претходних пет (5) година од 01.01.2013 године до 31.12.2017 године произвео минимално (100) компактних подстаница (малих, средњих и великих капацитета) на територији Републике Србије и то следећих топлотних капацитета :

Топлотна снага:	Комада:
до 100 kW	40 ком.
од 101kW до 500 kW	30 ком.
од 501kW до 1000 kW	20 ком.
од 1001kW до 2000 kW	10 ком.

Доказ: Копије уговора и окончаних ситуација за производњу и уградњу топлотних подстаница од истог понуђача топлотних подстаница (све ове топлотне подстанице мора да је произвео исти понуђач у смислу склапања главних делова подстаница - измењивача топлоте, пролазних комби вентила, калориметара, микропроцесорских регулатора, сензора притиска и температуре и коришћења арматуре). За све ове топлотне подстанице мора да постоји изјава о постојању атестно-техничке документације са јасно назначеним именом инвеститора, капацитетом и местом уградње.

5.1.2. Да је у претходне три (3) године извео најмање један посао у минималном износу од 8.000.000 РСД без ПДВ –а на производњи компактних топлотних подстаница на територији Републике Србије

Доказ: Копија Уговора и окончана ситуација за изградњу топлотних подстаница .

5.1.3. Да поседује сертификате о квалитету извођења радова за развој, производњу и продају контролне опреме за HVAC у процесној индустрији и топлотним подстаницама:

- ISO 9001 – Систем менаџмента квалитетом ;
- ISO 14001 - Систем менаџмента животном средином;
- SRPS OHSAS 18001 – Систем управљања заштитом здравља и безбедношћу на раду

Доказ: Оверене копије захтеваних сертификата.

5.2. Финансијски капацитет

5.2.1. Да је понуђач у претходне три обрачунске године (2015,2016 и 2017) које претходе објављивању позива остварио приход у минималном износу од 30.000.000,00 динара ;

Доказ: Извештај о бонитету од Агенције за привредне регистре или биланс успеха са мишљењем овлашћеног ревизора за 2015 и за 2016 годину или потврду о регистрацији финансијског извештаја коју издаје Агенција за привредне регистре и која садржи биланс стања и биланс успеха, а за 2017 годину биланс стања и биланс успеха са потврдом о извршеној предаји АПР-у.

5.2.2. Да је понуђач у периоду од 365 дана пре објављивања јавног позива био ликвидан, односно да није био у блокади;

Доказ: Потврда НБС Дирекције за регистре и принудну наплату – Одељење за регистре и бонитет (потврда о броју дана великвидности) у неовереној копији;

5.3. Кадровски капацитет

5.3.1. Да понуђач има најмање 15 радно ангажированих-запослених у моменту подношења понуде од којих су:

- два (2) дипломирана машинска инжењера са лиценцом 330;
- један (1) дипломирани инжењер електротехнике са лиценцом 350 или 353;
- три (3) атестирана заваривача са сертификатом 311-гасно-ацетиленско заваривање;
- један (1) атестиран заваривач са сертификатом 111 –ручно –електролучно заваривање

Доказ: Оверен и печатан од стране понуђача списак запослених који ће бити ангажовани на извршењу радова предметне јавне набавке и за исте уговоре о раду и образац МА за сваког запосленог понаособ (уколико се поднесу уговори другачије садржине – Уговор о делу, уговор о привременим и повременим пословима, уговор о пословно –техничкој сарадњи и други уговори, понуда ће бити одбијена као неприхватљива).

Оверене копије захтеваних лиценци печатом одговорног пројектанта и одговорног извођача радова, као и понуђача;

- потврде да су лиценце за одговорне пројектант и одговорне извођаче важеће;
- важеће и оверене копије сертификата за завариваче печатом понуђача,

**6. ИЗЈАВА ПОНУЂАЧА ДАТА ПОД МОРАЛНОМ, МАТЕРИЈАЛНОМ И
КРИВИЧНОМ ОДГОВОРНОШЋУ**

У складу са чланом 77. став 4 Закона о јавним набавкама, под пуном моралном, материјалном и кривичном одговорношћу, као заступник _____ (понуђача или подизвођача или члана групе заједничке понуде), дајем следећу

ИЗЈАВУ

о испуњавању услова из члана 75. и поседовању доказа из члана 77. Закона о јавним набавкама

Изјављујем као овлашћено лице _____
(Име и презиме)

(Назив и седиште правног лица)

под пуном моралном, материјалном и кривичном одговорношћу, да испуњавамо све обавезне услове прописане чл.75. ст.1 од тачке 1 до 3, и то:

- 1) Понуђач/подизвођач/члан групе заједничке понуде је регистрован код надлежног органа, односно уписан у одговарајући регистар;
- 2) Понуђач/подизвођач/члан групе заједничке понуде и његов законски заступник нисуосуђивани за неко од кривичних дела као члан организоване криминалне групе, да није осуђиван за кривична дела против привреде, кривична дела против животне средине, кривично дело примања или давања мита, кривично дело преваре;
- 3) Понуђач/подизвођач/члан групе заједничке понуде је измирио доспеле порезе, доприносе и друге јавне дажбине у складу са прописима Републике Србије (*или стране државе када има седиште на њеној територији*);

као и да немамо забрану обављања делатности која је на снази у време подношења понуде (чл. 75. Ст. 2. Закона), да о томе поседујемо све доказе прописане чланом 77. Закона о јавним набавкама („Сл. гласник РС”, бр.124/2012, 14/15 и 68/15) , сходно чему имамо право на учешће у поступку јавне набавке у својству понуђача.

Напомена:

- Понуђач је дужан да уколико наступа са подизвођачем, достави посебну изјаву коју потписује и оверава подизвођач.
- Понуђач је дужан да уколико наступа у заједничкој понуди достави за сваког учесника у заједничкој понуди посебну изјаву коју потписује и оверава сваки учесник у заједничкој понуди.

Датум:	М.П.	Потпис овлашћеног лица Понуђача
--------	------	------------------------------------

7. ОБРАЗАЦ ПОНУДЕ

Понуда бр. _____ од _____ (уписује понуђач) за јавну набавку добара **ЈНДм-35/2018 - Набавка компактних топлотних подстаника за прикључење будућих корисника на систем даљинског грејања градске топлане**, за потребе Наручиоца ЈКП „Градска топлана“ Ниш.

1) ОПШТИ ПОДАЦИ О ПОНУЂАЧУ

Назив понуђача:	
Адреса понуђача:	
Матични број понуђача:	
Порески идентификациони број понуђача (ПИБ):	
Име особе за контакт:	
Електронска адреса понуђача (e-mail):	
Телефон:	
Телефакс:	
Број рачуна понуђача и назив банке:	
Лице овлашћено за потписивање уговора	

2) ПОНУДУ ПОДНОСИ:

А) САМОСТАЛНО
Б) СА ПОДИЗВОЂАЧЕМ
В) КАО ЗАЈЕДНИЧКУ ПОНУДУ

Напомена:

- Заокружити начин подношења понуде и уписати податке о подизвођачу, уколико се понуда подноси са подизвођачем, односно податке о свим учесницима заједничке понуде, уколико понуду подноси група понуђача

3) ПОДАЦИ О ПОДИЗВОЂАЧУ

1	Назив подизвођача:	
	Адреса:	
	Матични број:	
	Порески идентификациони број:	
	Име особе за контакт:	
	Процент укупне вредности набавке који ће извршити подизвођач:	
	Део предмета набавке који ће извршити подизвођач:	
2	Назив подизвођача:	
	Адреса:	
	Матични број:	
	Порески идентификациони број:	
	Име особе за контакт:	
	Процент укупне вредности набавке који ће извршити подизвођач:	
	Део предмета набавке који ће извршити подизвођач:	

Напомена:

- Табелу „Подаци о подизвођачу“ попуњавају само они понуђачи који подносе понуду са подизвођачем, а уколико има већи број подизвођача од места предвиђених у табели, потребно је да се наведени образац копира у довољном броју примерака, да се попуни и достави за сваког подизвођача.

4) ПОДАЦИ О УЧЕСНИКУ У ЗАЈЕДНИЧКОЈ ПОНУДИ

1	Назив учесника у заједничкој понуди:	
	Адреса:	
	Матични број:	
	Порески идентификациони број:	
	Име особе за контакт:	
2	Назив учесника у заједничкој понуди:	
	Адреса:	
	Матични број:	
	Порески идентификациони број:	
	Име особе за контакт:	
3	Назив учесника у заједничкој понуди:	
	Адреса:	
	Матични број:	
	Порески идентификациони број:	
	Име особе за контакт:	

НАПОМЕНА:

- Табелу „Подаци о учеснику у заједничкој понуди“ попуњавају само они понуђачи који подносе заједничку понуду, а уколико има већи број учесника у заједничкој понуди од места предвиђених у табели, потребно је да се наведени образац копира у довољном броју примерака, да се попуни и достави за сваког понуђача који је учесник у заједничкој понуди.

5) ПОДАЦИ РЕЛЕВАНТНИ ЗА ЗАКЉУЧЕЊЕ УГОВОРА

Рок важење понуде:	60 дана од дана отварања понуде.
Понуђена цена:	_____ динара без ПДВ-а .
Начин плаћања:	<p>Плаћање се врши по испоруци добара.</p> <p>Плаћање је динарско, на рачун изабраног понуђача у року не дужем од 45 дана од дана пријема исправне фактуре у ЈКП „Градска топлана“ Ниш.</p> <p>Плаћање се врши уплатом на рачун понуђача.</p> <p>Понуђачу није дозвољено да захтева аванс.</p>
Рок испоруке добара:	<p>Сукцесивно, у року од _____ дана (минимум 7 дана а максимум 14 дана) по пријему писмене наруџбенице од стране Наручиоца.</p> <p>Приликом сваке сукцесивне испоруке добара сачиниће се записник о квантитативном и квалитативном пријему, који потписују представник Наручиоца и представник Добављача)</p> <p>(Рок испоруке добара не може бити дужи од 14 дана од дана издавања налога Наручиоца)</p>
Квалитет добара:	Понуђач се обавезује да испоручи добра која одговарају захтевима из техничке документације.
Гарантни рок:	<p>_____ месеци, рачунајући од тренутка записничке примопредаје испоручене опреме.</p> <p>Гарантни рок не може бити краћи од 24 месеци, рачунајући од сваке сукцесивне испоруке.</p>
Место испоруке добара:	fco магацин ЈКП „Градска топлана“ Ниш, ул. Благоја Паровића бр.3, Ниш, са обавезом истовара на страни Понуђача.

Средство обезбеђења:	Понуђач је дужан да уз понуду достави <u>средство обезбеђења за озбиљност понуде: једну бланко соло меницу (видети - Упутство понуђачима како да сачине понуду тачка 3.28.)</u>
Процент укупне вредности набавке који ће понуђач поверити подизвођачу (не може бити већи од 50 %):	_____% . Део предмета набавке који ће понуђач извршити преко подизвођача _____
Рок важности оквирног споразума:	Овај оквирни споразум закључује се на одређено време до реализације уговорене вредности, а најдуже 12 месеци, рачунајући од датума закључења оквирног споразума.

Напомена:

- Образац понуде понуђач мора да попуни, овери печатом и потпише, чиме потврђује да су тачни подаци који су у обрасцу понуде наведени.
- Уколико понуђачи подносе заједничку понуду, група понуђача може да се определи да образац понудепотписују и печатом оверавају сви понуђачи из групе понуђача или група понуђача може да одреди једног понуђача из групе који ће попунити, потписати и печатом оверити образац понуде.
- Уколико је предмет јавне набавке обликован у више партија, понуђачи ће попуњавати образац понуде за сваку партију посебно.

Датум:	М.П.	Потпис овлашћеног лица
--------	------	------------------------

8. СПЕЦИФИКАЦИЈА– ВРСТА, ТЕХНИЧКЕ КАРАКТЕРИСТИКЕ, КВАЛИТЕТ, КОЛИЧИНА И ОПИС ДОБАРА

ТЕХНИЧКИ ОПИС И ТЕХНИЧКИ ЗАХТЕВИ - КОМПАКТНЕ ТОПЛОТНЕ ПОДСТАНИЦЕ -

Општи захтеви

Опис се односи на компактне подстанице спремне за:

- уградњу на локацији,
- за повезивање на електрично напајање,
- повезивање на цевни систем и мерење, са контролном и регулационом опремом, према приложеним дијаграмима и табелама са карактеристикама, и пуштањем у рад.

Све подстанице ће бити испоручене као индиректне према техничким захтевима. Свака компактна подстанница мора бити испоручена са упутством за употребу и шемама веза, за уградњу на лицу места, затворена у пластичну фолију, у паковању на дрвеној палети или сличном паковању са свом припадајућом документацијом.

Подаци о подешавању, за сваку подстаницу, морају бити документовани након пуштања у рад.

Предфабриковани делови подстаница требају бити уграђени на челичном постољу, тако да могу бити лако монтирани или демонтирани, у делу електричних инсталација, цевних веза и мерних уређаја, контролне и регулационе опреме. Челични рам може бити испоручен или за уградњу на зид или за постављање на под.

Да би се обезбедио транспорт на место уградње, укупне димензије подстаница као и припадајућих делова морају да одговарају степенишним пролазима из одговарајућих скица из техничке документације појединачних подстаница. Просторије у којима ће се налазити подстанице су углавном у подруму, и често једини приступ је кроз степениште.

Сам назив топлотне подстанице одређен је капацитетом измењивача топлоте, (нпр. КТП 30 kW). Капацитет измењивача топлоте израчунат је од стране наручиоца, са узетим фактором запрљања. То значи да је номинални топлотни капацитет топлотне подстанице мањи од капацитета изабраног измењивача топлоте за вредност фактора запрљања.

А) ПЛОЧАСТИ ИЗМЕЊИВАЧ ТОПЛОТЕ

Тип плочастог измењивача топлоте

Плочасти измењивачи топлоте су лемљени нерастављивог типа за снаге до $Q_{nom}=100kW$, и растављивог типа детаљних карактеристика као у наставку за $Q_{nom} \geq 100kW$. Избор измењивача топлоте вршити по следећим критеријумима:

- температурни режим примара: 120 °C – 63 °C
- температурни режим секундара: 60 °C – 80 °C
- пад притиска примар-секундар: 5kPa-25kPa

Измењивач топлоте мора бити тестиран у складу са SRPS ISO/IEC17025. Дијаграми и табеле у вези мерења параметара и сви важни подаци морају бити приложени у извештају са тестирања.

Обележавање измењивача топлоте

Таблица мора бити тако постављена, да омогућава читавање без скидања изолације. Означавање мора бити на Енглеском и Српском језику.

Ознака мора бити на фиксираној плочици, отпорна на високе температуре и влажност, увек у видљивом положају, и да садржи најмање следеће податке:

- Назив произвођача,
- Тип измењивача,
- Серијски број и годину производње,
- Топлотну снагу [kW]
- Пројектне температуре, примар, секундар [°C]
- Максимални радни притисак [kPa] или [бар]
- Падове притисака на примару и секундару [kPa] или [бар]
- Проток, на примару и секундару [l/s] или [m³/h]
- Запремину измењивача [l]
- Димензије стезања мин/мак [mm]
- Прикључци измењивача топлоте морају бити означени стрелицама за смер циркулације (примар, секундар).

Подаци за пројектовање (избор опреме)

Измењивачи топлоте су димензионисани од стране наручиоца на начин како је то наведено у уводном пасусу (Општи захтеви).

Фактор задрљаности

Димензионисање радити без калкулисања фактора задрљаности. Већ је узет у обзир како је то наведено, тако да испоручилац не треба да повећава капацитет измењивача већ да испоручи измењивач топлоте капацитета наведеног у захтеву наручиоца.

Притисак и температуре

Називни притисак, падови притисака и температуре дати су у табеларном приказу за сваку подстанцију.

Технички подаци Генерални услови

Тип плоча: плоча са наборима

Материјал плоча: AISI 316 L или бољи. Материјал од кога се израђује плочасти измењивач треба бити отпоран на корозију у нормалним условима рада.

Прикључци за повезивање морају бити од материјала који не узрокује корозију у другим деловима инсталације у нормалним радним условима.

Заптивачи

Заптивачи (дихтунзи), морају бити EPDM или бољи. Понуђач гарантује трајност и еластичност дихтунга.

Могућност чишћења

Измењивач топлоте мора бити пројектован за високо гранично напрезање у току рада, уз могућност самочишћења.

Процедуре за чишћење на лицу места, у експлоатацији прецизно дефинисати, као и потребну опрему и хемијска средства за ту сврху.

Атестна документација

Извештај о тестирању у складу са SRPS EN 1148.

Технички подаци

Технички подаци морају бити испоручени уз сваки измењивач, и морају садржати податке одштампане на таблици, као и следеће додатне податке:

- Максимални број плоча који може бити додат (могућност проширења),
- Димензије (висина, дужина, ширина) [mm],
- Материјал плоча,
- Површина измењивача [m²]

Испоручилац треба да достави комплетну листу делова и препоручених резервних делова, као и упутство за инсталацију, одржавање и употребу у складу са EN 307.

Б) РЕГУЛАЦИОНИ (КОМБИ) ВЕНТИЛ

Уграђује се регулатор протока, са функцијом механичког ограничења протока, и уграђеним електромоторним погоном. Вентил треба бити у компактном извођењу (регулатор диференцијалног притиска и пролазни регулациони вентил са електро погоном у једном кућишту). Део вентила који делује као регулатор диференцијалног притиска одржава константан пад притиска кроз регулациони вентил и ограничава проток према задатој вредности. Проток се подешава позицијом контролног вентила. Механичко лимитирање протока се постиже ограничењем хода контролног вентила. Регулатор протока мора имати могућност подешавања лимитације протока.

Сва опрема мора бити усаглашена међусобно: регулациони вентили, регулатори, сензори и електро ормар са припадајућом опремом. Сва опрема мора радити у функционалном систему (одговорност испоручиоца).

Коришћени материјали не смеју бити подложни корозији, и производити корозију у другим деловима система.

Регулациони вентил мора бити у сагласности са IES60534-1. Пројектни услови су дати у табеларном приказу за сваку подстанцију.

Технички подаци – Регулациони вентил Општи захтеви за вентил

Материјал вентила мора имати стабилне механичке карактеристике и бити отпоран на корозију у нормалним радним условима.

Материјал тела вентила: бронза, месинг, ливено гвожђе, челични лив или бољи. Материјал седишта

вентила: нерђајући челик или бољи.
Материјал клипа вентила: нерђајући челик или бољи.

Вентили од DN 15 до DN 32 могу бити са прирубницама или навојем.
Вентили димензија DN 40 и већи морају бити са прирубницом. Прирубнице морају бити у складу са EN1092 или DIN 2635 или сличним.

Навојни спојеви морају бити у складу са ISO 228/1 или DIN 2999 или сличним. Максимални проценат цурења мора бити мањи од 0,05% од KVS вредности.

Захтеви за регулациони комби вентил (комбиновани регулатор протока)

Време пута за пуни ход: $t \leq 240$ s.

Вентили морају бити уграђени на повратној цеви примара подстанице. Регулатор диференцијалног притиска морају бити са уграђеном дијафрагмом.

Материјал дијафрагме мора бити ЕПДМ или бољи. Дијафрагма мора бити заменљива. Унутрашњи пад притиска вентила мора бити максимално 0,2 bara, или мањи, а исти податак мора бити наведен у техничкој документацији.

Општи захтеви за електромоторни погон - актуатор

Напајање: 230V/50 Hz или
24V/50 Hz

Момент добијен на мотору када је напон $\pm 10\%$ од номиналног мора бити довољан да обезбеди рад погона описаних у техничким подацима и задатим радним условима.

Улазни сигнал: - тро тачкасти контролни сигнал, и/ или модулирани сигнал (0)2-10V.

Актуатор мора бити опремљен механичким индикатором положаја вентила, потпуно отворен, потпуно затворен .

Актуатор мора имати сигурносну функцију за максимални момент, која спречава оштећење погона. Актуатор мора имати сигурносну функцију са сигурносном опругом која затвара вентил у спреси са сигурносним термостатом.

В) УЛТРАЗВУЧНИ МЕРАЧ УТРОШКА ТОПЛОТНЕ ЕНЕРГИЈЕ

Састоји се од:

Мерача протока

Као стабилни мерни систем, без покретних делова, са сондама, мерном цеви, од DN32 са прирубничком везом.

Излазни сигнал до рачунске јединице, дигитални, импулсни / литара (са импулсном кутијом) или 4-20 mA сигнал.

Рачунска јединица

За рачунање топлотне енергије, са M-Bus интерфејсом (EN 60870 – 5 протокол стандард) за контролу и пренос података. Опсег 2-180°C

Температурни сензори: Pt 100 или Pt 500 Класа тачности према EN 1434-1 CL. 2

Уграђен M-Bus-интерфејс према IEC 870-5 протокол стандарду. Дисплеј, заштита / температура околине IP 54 / 5-55°C напајање: 220 V или батерија.

Излази

Мерење енергије (CE), мерење протока (CV), мерење температура на напојној и повратној примара преко M-Bus-а комуникација са контролером према IEC 870-5 протокол стандарду.

2 отпорна термометра Pt 500

Комплет са чаурама D4, max. Температура 150°C, прикључак са заштитом IP 54

Дисплеј рачунске јединице мора бити мобилан и на њему се морају приказивати измерене вредности:

а.) Проток (m³/h) б.) Снага (kW)

в.) Енергија (kWh)

г.) Температура напојна примар (°C) д.) Температура повратна примар (°C), као и стања аларма по температури и протоку.

Потврда о баждарењу овлашћене институције мора бити достављена у техничкој документацији.

Морају бити испоручени ултразвучни мерач+рачунска јединица.

Г) ХВАТАЧИ НЕЧИСТОЋЕ

Општи услови

Сви хватачи нечистоћа морају бити у складу са ЕУ директивом за судове под притиском 97/23/EG.

Сви хватачи нечистоћа морају да буду испитани на притисак и пад притиска од стране произвођача уз достављену документацију о извршеним тестовима.

Уграђени материјали не смеју бити подложни негативном хемијском утицају радног флуида ни изазвати корозију остале опреме у систему.

Тип хватача нечистоће

Хватачи нечистоћа треба да буду у "Y" или "T" изведби до DN80, а у "V" или "T" изведби за димензије DN80 и веће.

Технички подаци Димензионисање и количине

Потребне димензије и количине опреме су дефинисане у табелама за сваку компактну подстанцију.

Општи захтеви

Максимални дозвољени пад притиска у условима номиналног протока, мора бити мањи или једнак 0, бар.

Хватачи нечистоће димензија до DN25 могу бити са навојним или прирубничким спојем, Хватачи нечистоће димензија DN40 и већи морају бити са прирубничким спојем. Навојни растављиви спојеви морају бити у складу са ISO 228/1 или еквивалентним стандардом.

Хватачи нечистоће морају имати испуну која се може лако демонтирати, заменити и очистити.

Испуна хватача нечистоће (мрежица) мора бити израђена од материјала отпорног на дејство хлорида

(од нерђајућег челика или боље).

Мрежица хватач нечистоћа треба да буде изменљива. Површина мрежице (испуне): $\geq 3x$ пречник цеви.

Окца мрежице морају бити у складу са препоруком у односу на постојећи квалитет воде, али највише 0,6mm.

Хватачи морају бити дизајнирани тако да обезбеде лако и често чишћење.

Д) ЛОПТАСТИ ВЕНТИЛИ

Општи услови

Сви вентили морају бити у складу са ЕУ директивом за судове под притиском 97/23/EG. Сви вентили морају да буду испитани на заптивеност и притисак од стране произвођача у складу са DIN 3230 или EN12266 део1&2 и ISO 5208 уз достављену документацију о извршеним тестовима.

Вентили морају да буду ослобођени одржавања и подешавања.

Уграђени материјали не смеју изазвати корозију остале опреме у систему. Витални делови вентила не смеју бити израђени од гуме.

Тип вентила за инсталацију грејања

Лоптасти вентили морају да буду са продужецима за заваривање на цевовод за димензије веће од DN20. Лоптасти вентили димензија DN32 и мањи могу се повезивати на цевовод завареним или навојним спојем.

Крајеви за заваривање морају бити без шавова. Дозвољени материјали за израду делова вентила за грејање

- Лопта мора бити од нерђајућег челика или бољег материјала.
- Севни наставци морају бити од челика St.37.0 (Č1212) или бољег материјала.
- Осовина мора бити од нерђајућег челика или бољег материјала.
- Седишта морају бити од карбонски ојачаног PTFE или бољег материјала.

Технички подаци

Димензионисање и количине

Потребне димензије опреме која се одабира одређују се према димензији цевовода (усваја се исти називни пречник), а количине на основу шема повезивања опреме – Графичка документација и табела за сваку компактну подстанцију.

Стандардне димензије

Заварени крајеви вентила треба да одговарају димензијама челичних цеви које су дате у табели у даљем тексту.

Ознаке:

DN = Номинална величина D = Спољни пречник

t = Минимална дебљина материјала

DN	D (mm)	t (mm)
15	21.3	2.0
20	26.9	2.2
25	33.7	2.3
32	42.4	2.6
40	48.3	2.6
50	60.3	2.9
65	76.1	2.9
80	88.9	3.2
100	108	3.6

Дозвољено одступање пречника

Просечни пречници добијени мерењем спољног обима не смеју да одступају од номиналног спољног пречника више од:

$$DN \leq 50 \pm 0.3 \text{ mm}$$

$$50 < DN \leq 150 \pm 0.6 \text{ mm}$$

Обележавање

Ознаке са основним подацима морају бити постављене тако да буду на видном месту и лако читљиве. Вентили треба да садрже (минимум) следеће ознаке, нпр. на врату вретена:

- назив произвођача или знак произвођача
- номиналну величину (DN)
- номинални притисак (PN)

Додатна документација коју је потребно доставити при пријему подстанице

Доказ о извршеним тестовима на заптивеност и притисак од стране произвођача.

Б) ЕЛЕКТРО ОРМАР

Испорука електро ормара са регулатором за топлотну подстаницу

Предвидети одговарајући електро ормар у који се уграђује електро опрема за управљање радом свих електричних уређаја уграђених у топлотној подстаници заједно са регулатором.

Монтира се нови електроенергетски ормар за напајање електричних уређаја у подстаници. Нови електроенергетски ормар се прикључује на постојећи напојни кабл подстанице.

НАПОМЕНА:

Мора се у оквиру електроормара предвидети и уградити сва опрема за напајање и комуникацију са калориметром на бази M-Bus комуникације.

Основни технички подаци

Електро ормар треба да буде израђен у степену механичке заштите мин IP 54, што понуђач мора да докаже достављањем одговарајућег атеста који ће бити саставни део достављене понуде.

На вратима ормара поставити натписе произвођача, систем заштите од напона додира, и назив ормара. На унутрашњој страни ормара поставити електричну шему разводног ормара.

Ел. разводни ормар је комплетно електрично ожичен, испитан до излазних стезаљки, и спреман за употребу.

Сви прикључци морају бити изведени преко редних стезаљки.

Опрема електро ормара

Разводни ормар се израђује од два пута декапираног лима дебљине 1,2mm, антикорозивно заштићен и обојен стандардном бојом, са једнокрилним вратима, бравицом и прибором за причвршћивање на металну подконструкцију. Монтажна плоча за опрему је израђена од поцинкованог лима дебљине 1,5 mm. Врата ормара се затварају једном бравом. Димензија ормара је минимално 700x550x210mm. Сви кабловски изводи су на доњој страни, са потребним бројем кабловских ПГ уводника а монтажа ормара је на панелу компактне подстанице.

Сва опрема мора бити означена према ознакама у шемама. Ормар је опремљен унутрашњом неонском расветом и шуко (220 VAC) утичницом који се напајају са сопствених аутоматских осигурача повезаних на напајање пре главног прекидача. На вратима ормара су уграђене сигналне светиљке, управљачке гребенасте склопке и пожељно је (није обавезно) дисплеј управљачке јединице – регулатора. Главна гребенаста склопка може такође бити на вратима ормара или је монтирана на бочној страни ормара. Сва остала опрема уграђена је на монтажну плочу.

У ормар топлотне подстанице се уграђује минимално следећа опрема:

1. Главни прекидач (0-1), 3-полни, (дефинисати га на основу укупног ел. оптерећења свих потрошача који се напајају из ел. разводног ормара) и захтева за резервом.
2. Опрема за командовање радом циркулационе пумпе грејања:
 - Моторни заштитни прекидач, класе 10, снаге зависно од циркулационе пумпе, са уграђеном прекострујном заштитом, заштитом од кратког споја и од испада једне фазе напајања. Прекидач мора имати минимално три помоћна контакта: за искључење контактора пумпе, за светлосну сигнализацију – КВАР као и за читавање статуса преко регулатора.
 - Моторни контактор, снаге зависно од циркулационе пумпе, са помоћним контактима за сигнализацију статуса –РАД, као и за читавање статуса преко регулатора. Поред тога потребно је обезбедити још један помоћни контакт преко кога ће се омогућити безнапонски извод на редним стезаљкама ормара за укључење осталих постојећих цирк. пумпи уКТПС
 - Ручно/Иск/Аутоматски (1-0-2) гребенаста склопка, 1-полна, мин 10 А.
 - Две сигналне светиљке за монтажу на врата за сигнализацију статуса пумпе: РАД и КВАР.
3. Аутоматски осигурачи прекидне моћи мин 6 kA, «Б» карактеристике и то одвојено за:
 - Командни напон контактора и светиљки.
 - Напајање регулатора.
 - Електрични извод за монофазну утичницу 16А. – монтажа на шину
 - Електрични извод за монофазну утичницу 2А – монтажа на шину
 - Један резервни монофазни извод 10А.

4. Лампа за осветљење у ормару, 220 VAC, мин 6 W.
5. Програмабилни контролер - регулатор за контролу и управљање целом подстаницом. Регулатор мора бити комплетно ожичен до излазних редних стезаљки.
6. Напајање трансмитера, уколико се користе у систему.

На монтажној плочи ормара предвидети довољан резервни простор за сву потребну комуникациону опрему (мин 20%) ради повезивања подстанице у „SCADA“ систем.

Подразумевани минимални ситан монтажни материјал:

- Све везе у ормару извести P/F финожичаним проводницима одговарајућих пресека.
- Ознаке за клеме.
- Монтажне шине.
- Инсталацијски канал (мин.25x40).
- Изоловане хилзне, виљушкасте и игличасте папучице разних пресека.
- Шрафовски материјал.
- Комплет натписне плочице.

Е) ПРОГРАМАБИЛНИ КОНТРОЛЕР И РЕГУЛАЦИЈА

Општи услови

За аутоматску регулацију предвиђен је програмабилни контролер. Контролер врши регулацију температуре напојне воде секундарне инсталације у зависности од температуре спољашњег ваздуха, уз ограничење максималног протока кроз примарни део подстанице. Испоручилац мора да испоручи контролер програмиран, монтиран у РО и спреман за употребу. Контролер мора бити у стању да:

- Регулише намање четири круга грејања,
- Мери притисак и мерене вредности прикаже на дисплеју са тачношћу од две децимале,
- Има већ уграђене предпрограмиране функције као и могућност параметрирања корисничких функција по потребама крајњег корисника,
- могућност подесивости “р” и “i” параметара за сваки круг грејања,
- ограничење максималне снаге, протока и повратне температуре,
- подешавање параметара регулације са аштитом од неовчашћеног коришћења (приступ са лозинком)

У свим грејним круговима температура у потису секундара се контролише у ондосу на спољну температуру, а према четворотачкастој грејној карактеристици.

Контролер мора поседовати следеће могућности:

- 4 аналогна улаза (0/4-20mA)
- 4 аналогна напонска улаза (0/2-10V)
- 5 аналогних улаза Pt 1000
- 8 дигиталних улаза (24 V DC, оптички изолована)
- 4 аналогна излаза (0-10V)
- 8 дигиталних излаза (4 релејна + 4 ССР)

- M-бус мастер комуникациони прикључак
- RS232 / RS485 комуникациони прикључак - MODBUS RTU протокол
- RJ45 ETHERNET PORT 10/100 M – MODBUS TCP протокол

Напајање контролера мора бити 230V/50Hz или 24V DC.

Циркулационе пумпе, на подстаници и циркулационе пумпе на разделнику, су у аутоматском режиму. У периоду грејања, укључују се када су задовољена следећа три услова:

1. Спољна температура је нижа од задате стартне температуре (12 °C)
2. Температура воде у напојној грани секундара је изнад задате стартне вредности (28 °C)
3. Ако је мерени проток воде у примарном делу подстанице већи од задате вредности.

Циркулационе пумпе се у аутоматском режиму искључују када је задовољен један од следећа два услова:

1. Спољна температура је изнад задате највише температуре (16 °C)
2. Температура воде у напојној грани секундара је нижа од задате најниже вредности (32 °C)
3. Пумпа је искључена ако је мерени проток воде у примарном делу подстанице мањи од задате вредности у непрекидном трајању од 10 минута;

Контролер се предвиђа са осветљивим дисплејом који представља екстерну конзолу контролера и користи се као интерфејс између оператера и контролера. Предвиђен је за уградњу на врата електро ормара у коме је смештен контролер. Дисплеј контролера, заједно са функцијским тастерима, мора бити монтиран на вратима РО. Дисплеј мора да приказује све измерене податке, као и податке добијене путем M-bus-a са мерача утрошка топлотне енергије, улазне и излазне вредности и аларме. Дисплеј мора да садржи најмање 20 карактера у сваком реду.

Контролер има функцију заштите секундарне инсталације од смрзавања.

Ако је мерени проток напојне воде већи од задатог за укључење, важи следећи опис регулације: Електромоторни вентил ради на основу обадва кључна параметра (спољна температура и температура воде у напојној грани секундара), на принципу PID регулације и клизног дијаграма температуре, тако да се подстаници предаје пројектована енергија. На основу измерене спољне температуре и клизног дијаграма, добија се жељена вредност температуре воде у напојној грани секундара. Та вредност се постиже отварањем или затварањем електромоторног вентила.

У складу са условима Топлане, предвиђен је ручни и аутоматски рад за пумпе у просторији подстанице и комби вентил. За реализацију ових захтева, предвиђени су одговарајући прекидачи.

Прекидачем 4S1 се врши бирање режима рада за вентил – ручно или аутоматски. Уколико се одабере ручни режим, прекидачем 4S2 се регулише отварање или затварање комби вентила.

Прекидачем 3S1 се врши бирање режима рада за пумпе A/ISK /R. Изабрани контролер са додатним модулима мора да задовољи захтевима наручиоца који следе у даљем тексту.

Ж) СЕНЗОРИ ТЕМПЕРАТУРЕ И ПРИТИСКА

СЕНЗОРИ

Тип сензора мора бити у складу са контролером.

Ако је сензор са трансмитером, трансмитер мора имати могућност подешавања опсега мерења.

Сензори температуре

Температурни сензори морају бити директно прикључени на контролер, преко конекционе кутије, или конвертера са (4-20mA) излазом.

Сви понуђени температурни сензори морају бити истог Pt типа. Технички подаци за сензор

монтиран у чаури:

- Сензор EN 60751, класа B
- Временска константа (пола времена): мање од 30s
- Материјал чауре: нерђајући челик
- Дужина сензора: од 100 до 120 mm
- Прикључак 1/2 "
- Номинални притисак: PN 10
- Степен заштите: IP 54 или бољи
- Опсег мерења: 0-150°C
- Тип конекције са регулатором: пасивни или 4-20mA (трансмитер у глави сензора)
- Сви понуђени температурни сензори морају бити исте дужине

Спољни температурни сензор

За мерење спољне температуре Технички подаци:

Сензор EN60751, класа B :	Мин. Pt 500
Монтажа	За уградњу на зид
Временска константа	Мање од 150
Степен заштите	IP 54 или бољи
Опсег мерења	-40 до +60°C
Тип везе са регулатором	Пасивни или 4-20mA (трансмитер у глави сензора)

Сензори притиска

Сензори притиска морају бити директно повезани на контролер, преко конекционе кутије или преко конвертера струјног излаза (4-20mA).

Сви сензори морају бити истог типа.

Мерење притиска на примарном воду (напојна и повратна цев) и секундарном повратном воду.

Материјал : нерђајући челик.

Конекција: сензора R 1/2“

Номинални притисак: PN16 за примарну страну и PN10 за секундарну страну

Степен заштите: IP 54

Опсег мерења:

- примарни део: 0 – 16 бар

- секундарни део 0 – 10 бар

Тачност мерења: 0,5%

Тип конекције са регулатором: 4-20mA (трансмитер у глави сензора)

З) ОПРЕМА И СОФТВЕР КОЈИ МОРАЈУ БИТИ ДОСТАВЉЕНИ УЗ ЕЛЕКТРОНСКИ КОНТРОЛЕР У СВРХУ КОМУНИКАЦИЈЕ СА ПОСТОЈЕЋИМ НАДЗОРНИМ СИСТЕМОМ ЗА КОНТРОЛУ И ПРИКУПЉАЊЕ ПОДАТКА - SCADA СИСТЕМОМ

ЈКП "Градска топлана" Ниш поседује Надзорни систем за контролу и прикупљање података SCADA систем - производ ФЕНИКС ББ Ниш Србија CENUS 5000, који је инсталиран на радној станици и који је заједно са сервером у функцији. Обезбедити електро опрему за Надзорни систем за контролу и прикупљање података - SCADA систем (неопходни електрични водови). Инвеститор је у обавези да обезбеди доступну комуникациону опрему и услугу (кабловски рутер и кабловски интернет). Додатни простор који је неопходно оставити за опрему Надзорног система неће бити мањи од 250mm x 100mm.

И) ТЕРМОИЗОЛАЦИЈА ТОПЛОТНЕ ПОДСТАНИЦЕ

Општи захтеви

Измењивачи топлоте, одмуљни лонци, арматура и цевоводи у топлотној подстанци морају бити прекривени термоизолацијом. Није дозвољен прекид у термоизолацији.

Технички подаци

Технички захтеви за термоизолацију:

- термоизолација треба да буде растављива због потребе сервисирања или замене појединих делова или опреме у компактној топлотној подстанци,
- дебљина термоизолације треба да буде таква да, на површини заштитног омотача термоизолације, не буде температура виша од 25 °С,
- заштитни омотач термоизолације: непластифицирани ПВЦ или алуминијумска фолија,
- термоизолација треба да буде квалификована као средство за не ширење пожара

Ј) ИЗЈЕДНАЧАВАЊЕ ПОТЕНЦИЈАЛА ТОПЛОТНЕ ПОДСТАНИЦЕ

Општи захтеви

Изједначавање потенцијала у ТП треба извести на следећи начин:

- Са главном шином уземљења повезати опрему ТП жутозеленом лицнастом жицом минималног пресека 16mm² – ова обавеза може се извршити и у организацији наручиоца, али може остати и обавеза испоручиоца која би се извршила при пуштању КТПС у погон.
- Изједначавање потенцијала, односно премошћавање на свим спојевима цевовода у подстанци, извршити жутозеленом лицнастом жицом минималног пресека 6mm²,
- Спојеве израдити на претходно очишћеним цевима ради остварење галванског контакта поцинкованом перфорираном траком или завареним ушкама,
- Спој жице и траке/ушке остварити елементима у следећем распореду: завртањ, трака/ушка, звездаста подлошка, папучица, еластична подлошка, навртка,
- Након повезивања спој траке и цеви заштити бојом.

- електрично премошћавање прирубница може бити изведено зупчастом подлошком под вијак. Вијак мора бити означен црвеном бојом.

Извођач је дужан да пре предаје КТП постави аутоматику.

Овај технички опис саставни је део тендерске документације и све што у њему није наведено налази се у осталим прилозима, односно табелама и шемама подстаница.

Датум:	М.П.	Потпис овлашћеног лица Понуђача
--------	------	------------------------------------

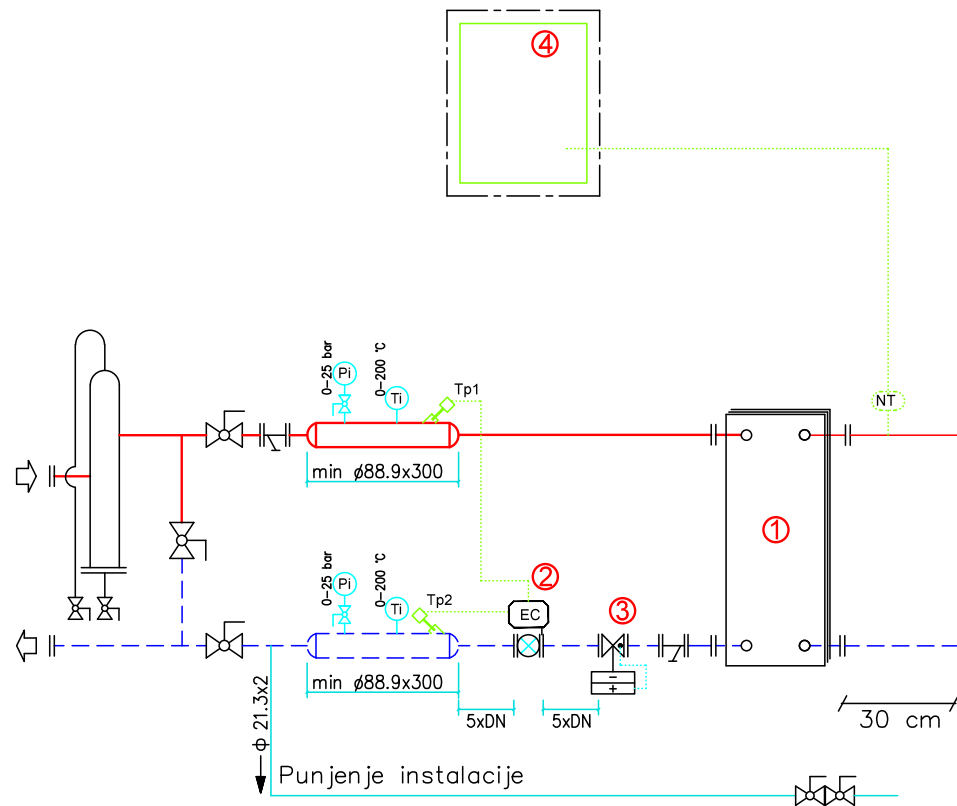

OZNAKE SIMBOLA:

- Tp1 - temperaturni senzor napojne primara
- Tp2 - temperaturni senzor povratne primara
- NT - nalegajući termostat

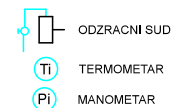
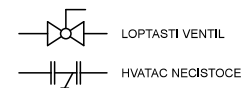

LEGENDA:

1. IZMENJIVAC TOPLOTE
2. KALORIMETAR
3. PODESIVI REGULATOR PROTOKA BEZ POMOĆNE ENERGJE
4. ENERGETSKI ORMAN

ŠEMA 1- ŠEMA TOPLLOTNE PODSTANICE ≤ 50KW

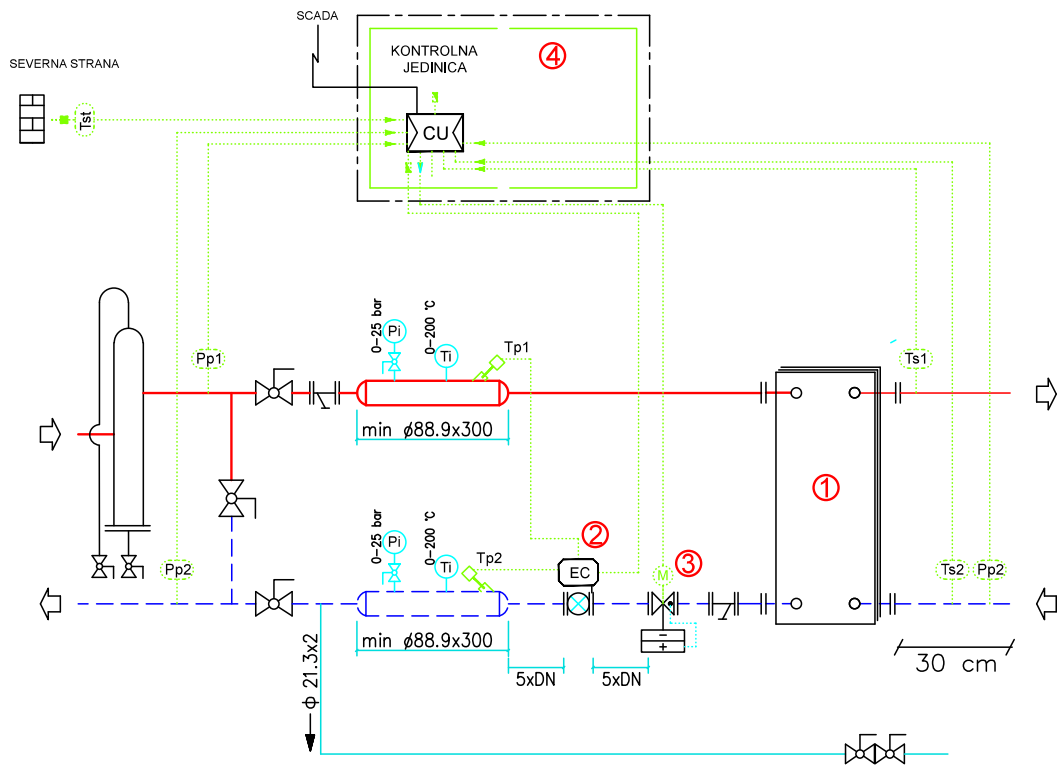

OZNAKE SIMBOLA:

- Tst - spoljni temperaturni senzor
- Tp1 - temperaturni senzor napojne primara
- Tp2 - temperaturni senzor povratne primara
- Ts1 - temperaturni senzor napojne sekundara
- Ts2 - temperaturni senzor povratne sekundara
- Pp1 - senzor pritiska napojne primara
- Pp2 - senzor pritiska povratne primara
- Ps2 - senzor pritiska povratne sekundara

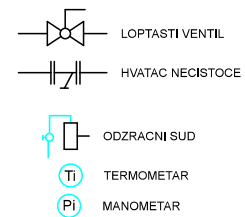

LEGENDA:

1. IZMENJIVAC TOPLOTE
2. KALORIMETAR
3. PODESIVI REGULATOR PROTOKA SA INTEGRISANIM REGULACIONIM VENTILOM
4. ELEKTRO ENERGETSKI ORMAN AUTOMATIKE

ŠEMA 2 - ŠEMA TOPLOTNE PODSTANICE > 50kW

Димензије главних делова топлотне подстанце:

Ред. Број	Назив	Пречник примара	Регулациони (комби) вентил	Ултразвучни мерач утрошка топлотне енергије	Пречник секундара
		DN	DN-Kvs(m ³ /h)	DN-номинални проток (m ³ /h)	DN
1.	КТП 30kW	DN 25	DN15-2,5	DN15-1,5	DN25
2.	КТП 40kW	DN 25	DN15-2,5	DN15-1,5	DN32
3.	КТП 50kW	DN 25	DN15-4	DN15-1,5	DN32
4.	КТП 100kW	DN 32	DN25-6,3	DN20-2,5	DN50
5.	КТП 150kW	DN 32	DN25-6,3	DN20-2,5	DN50
6.	КТП 200kW	DN 40	DN32-12	DN25-3,5	DN65
7.	КТП 250kW	DN 50	DN32-12	DN25-3,5	DN65
8.	КТП 300kW	DN 50	DN32-12	DN32-6	DN65
9.	КТП 350kW	DN 50	DN40-20	DN32-6	DN80
10.	КТП 400kW	DN 50	DN40-20	DN32-6	DN80
11.	КТП 500kW	DN 65	DN40-20	DN40-10	DN80
12.	КТП 600kW	DN 65	DN50-32	DN40-10	DN100
13.	КТП 700kW	DN 65	DN50-32	DN50-15	DN100
14.	КТП 800kW	DN 65	DN50-32	DN50-15	DN100
15.	КТП 1000kW	DN 80	DN65-50	DN50-15	DN125
16.	КТП 1200kW	DN 80	DN65-50	DN65-25	DN125
17.	КТП 1500kW	DN 100	DN80-80	DN65-25	DN150
18.	КТП 1800kW	DN 100	DN80-80	DN65-25	DN150
19.	КТП 2000kW	DN 100	DN80-80	DN80-40	DN150

Рекапитулација:

Ред. број	Назив	Јед. мере	Кол.	Јед. цена без ПДВ
1.	КТП 30kW	Комплет	1	
2.	КТП 40kW	Комплет	1	
3.	КТП 50kW	Комплет	1	
4.	КТП 100kW	Комплет	1	
5.	КТП 150kW	Комплет	1	
6.	КТП 200kW	Комплет	1	
7.	КТП 250kW	Комплет	1	
8.	КТП 300kW	Комплет	1	
9.	КТП 350kW	Комплет	1	
10.	КТП 400kW	Комплет	1	
11.	КТП 500kW	Комплет	1	
12.	КТП 600kW	Комплет	1	
13.	КТП 700kW	Комплет	1	
14.	КТП 800kW	Комплет	1	
15.	КТП 1000kW	Комплет	1	
16.	КТП 1200kW	Комплет	1	
17.	КТП 1500kW	Комплет	1	
18.	КТП 1800kW	Комплет	1	
19.	КТП 2000kW	Комплет	1	
УКУПНО динара без ПДВ-а:				
ПДВ:				
УКУПНО динара са ПДВ-ом:				

Датум:	М.П.	Потпис овлашћеног лица Понуђача
--------	------	------------------------------------

**9. ОБРАЗАЦ СТРУКТУРЕ ЦЕНЕ СА УПУТСТВОМ КАКО ДА СЕ
ПОПУНИ**

Редни број	Предмет ЈН	Јединица мере	Ком.	Јединична цена у дин без ПДВ-а	Јединична цена у дин са ПДВ-ом	Укупна цена у дин без ПДВ-а	Укупна цена у дин са ПДВ-ом
	1		2	3	4	5 (2x3)	6 (2x4)
1.	КТП 30kW	Комплет	1				
2.	КТП 40kW	Комплет	1				
3.	КТП 50kW	Комплет	1				
4.	КТП 100kW	Комплет	1				
5.	КТП 150kW	Комплет	1				
6.	КТП 200kW	Комплет	1				
7.	КТП 250kW	Комплет	1				
8.	КТП 300kW	Комплет	1				
9.	КТП 350kW	Комплет	1				
10.	КТП 400kW	Комплет	1				
11.	КТП 500kW	Комплет	1				
12.	КТП 600kW	Комплет	1				
13.	КТП 700kW	Комплет	1				
14.	КТП 800kW	Комплет	1				
15.	КТП 1000kW	Комплет	1				
16.	КТП 1200kW	Комплет	1				
17.	КТП 1500kW	Комплет	1				
18.	КТП 1800kW	Комплет	1				
19.	КТП 2000kW	Комплет	1				
УКУПНО динара без ПДВ-а:							
ПДВ:							
УКУПНО динара са ПДВ-ом:							

Упутство за попуњавање обрасца:

- Колона 2: - Уписати количину
- Колона 3: - Уписати јединичну цену у дин без ПДВ-а
- Колона 4: - Уписати јединичну цену у дин са ПДВ-ом
- Колона 5: - Уписати укупну цену у дин без ПДВ-а
- Колона 6: - Уписати укупну цену у дин са ПДВ-ом

Напомена:

- Табела мора бити у потпуности попуњена; као прихватљива ће се оценити само понуда оног понуђача који упише све податке како је предвиђено у табели и која је потписана и оверена од стране овлашћеног лица понуђача.

Датум:	М.П.	Потпис овлашћеног лица Понуђача
--------	------	------------------------------------

10. ОБРАЗАЦ ТРОШКОВА ПРИПРЕМЕ ПОНУДЕ

У складу са чл. 88. Закона о јавним набавкама („Сл. гласник РС”, бр.124/2012, 14/15 и 68/15) као и чл. 6. Правилника о обавезним елементима коникурсне документације (Сл.гласник РС 29/2013), достављамо образац са структуром трошкова за припремање понуде у јавној набавци добара **ЈНДм-35/2018 - Набавка компактних топлотних подстаница за прикључење будућих корисника на систем даљинског грејања градске топлане.**

ОБРАЗАЦ ТРОШКОВА ПРИПРЕМЕ ПОНУДЕ

Назив и опис трошкова	Износ
Укупно:	

Напомена:

- Сходно чл.88. ст.2 ЗЈН (Сл.гласник РС 124/12) , **трошкове припреме и подношења понуде сноси искључиво понуђач и не може тражити од наручиоца накнаду трошкова.**
- Ако је поступак јавне набавке обустављен из разлога који су на страни наручиоца, наручилац једужан да понуђачу надокнади **трошкове израде узорка или модела**, ако су израђени у складу са техничким спецификацијама наручиоца и **трошкове прибављања средства обезбеђења**, под условом да је понуђач тражио накнаду тих трошкова у својој понуди.
- Достављање овог обрасца није обавезно.

Датум:	М.П.	Потпис овлашћеног лица
--------	------	------------------------

11. МОДЕЛ ОКВИРНОГ СПОРАЗУМА

На основу Одлуке о закључивању оквирног споразума, бр. _____ од _____ 2018. године за јавну набавку добара **ЈНДм-35/2018 - Набавка компактних топлотних подстаница за прикључење будућих корисника на систем даљинског грејања градске топлане**, дана _____ године, закључује се

МОДЕЛ ОКВИРНОГ СПОРАЗУМА

Овај оквирни споразум закључен је између:

1. **ЈКП „Градска топлана“ Ниш**, са седиштем у Нишу, улица Б.Паровића број 3, ПИБ 100619162, матични број 07216009, текући рачун бр. 105-1623-10, код АИК банке, (у даљем тексту: Наручилац), са једне стране и
2. _____, са седиштем у _____, ул. _____, бр. ____, ПИБ _____, матични број _____, текући рачун бр. _____, код банке _____, кога заступа _____ (у даљем тексту: Добраваљач / Испоручиоц), са друге стране.

Стране у оквирном споразуму сагласно констатују:

- да је Наручилац у складу са Законом о јавним набавкама ("Сл. гласник РС" број 124/12, 14/15 и 68/15; у даљем тексту: Закон) спровео поступак јавне набавке мале вредности – набавка добара **ЈНДм-35/2018 - Набавка компактних топлотних подстаница за прикључење будућих корисника на систем даљинског грејања градске топлане**, са циљем закључивања оквирног споразума са једним понуђачем на период од једне године;
- да је Наручилац донео Одлуку о закључивању оквирног споразума број _____ од _____ 2018. године, у складу са којом се закључује овај оквирни споразум између Наручиоца и Испоручиоца;
- да је Испоручилац доставио Понуду бр _____ од _____ 2018. године, која чини саставни део овог оквирног споразума (у даљем тексту: Понуда Испоручиоца);
- овај оквирни споразум не представља обавезу Наручиоца на закључивање уговора о јавној набавци или издавање наруџбенице о јавној набавци Испоручиоцу;
- обавеза настаје закључивањем појединачног уговора о јавној набавци или издавањем наруџбенице о јавној набавци Испоручиоцу, на основу овог оквирног споразума;

Добраваљач / Испоручиоц учествује у јавној набавци:

- а) Самостално
- б) Као учесник у заједничкој понуди

Навести учеснике у заједничкој понуди:

1. _____
2. _____
3. _____

Споразум о извршењу јавне набавке број: _____ од _____ 2018. године је саставни део овог уговора.

Чланови групе понуђача одговарају неограничено солидарно Наручиоцу за извршење

преузетих обавеза.

с) Са подизвођачем: _____

Навести део послова који ће бити поверен подизвођачу:

Предмет оквирног споразума

Члан 1.

Предмет оквирног споразума је утврђивање услова за издавање наруџбенице о јавној набавци Додављачу, у складу са условима из конкурсне документације за јавну набавку број **ЈНДм-35/2018 - Набавка компактних топлотних подстанци за прикључење будућих корисника на систем даљинског грејања градске топлане**, Понудом Додављача, одредбама овог оквирног споразума и стварним потребама Наручиоца. Детаљна спецификација добара са јединичним ценама, дата је у прилогу овог оквирног споразума и чини његов саставни део.

Количине добара у спецификацији су оквирне, док ће се стварне количине дефинисати у појединачним наруџбеницама о јавној набавци у зависности од стварних потреба Наручиоца.

Важење оквирног споразума

Члан 2.

Овај оквирни споразум се закључује на период од 1(једне) године, а ступа на снагу даном обостраног потписивања.

Током периода важења овог оквирног споразума, предвиђа се закључивање више појединачних уговора, или издавање више наруџбеница Испоручиоцу, у зависности од стварних потреба Наручиоца.

Вредност

Члан 3.

Укупна вредност овог оквирног споразума износи: **5.000.000,00 динара (словима: петмилионадинара), без урачунатог ПДВ-а.**

Јединичне цене добара исказане су у Понуди Испоручиоца без ПДВ-а.

У цену су урачунати сви трошкови које Испоручилац има у реализацији предметне јавне набавке.

ПДВ ће се регулисати сходно законским прописима из дате области.

Цене су фиксне и не могу се мењати за све време важења оквирног споразума.

Стране из Оквирног споразума су сагласне да се у складу са чланом 115. Закона о јавним набавкама, без претходног спровођења поступка јавне набавке, може повећати обим предмета набавке из закљученог појединачног уговора или издате наруџбенице.

У случају из претходног става, уговорне стране ће закључити анекс појединачног уговора, или увећати вредност по издатој наруџбеници, којим ће регулисати повећање уговорене вредности.

Начин и услови закључивања појединачних уговора или издавања наруџбеница

Члан 4.

Након закључења оквирног споразума, када настане потреба Наручиоца за предметом набавке, Наручилац ће са Испоручиоцем закључити појединачни уговор о јавној набавци, или издати наруџбеницу о јавној набавци Испоручиоцу.

При закључивању појединачних уговора или наруџбенице о јавној набавци Испоручиоцу не могу се мењати битни услови из овог оквирног споразума.

Наручилац ће појединачне набавке реализовати потписивањем уговора или издавањем наруџбенице Испоручиоцу.

Члан 5.

Уговор о јавној набавци или наруџбеница о јавној набавци се закључује под условима из овог оквирног споразума у погледу предмета набавке, цена, начина и рокова плаћања, рокова испоруке и уградње, гарантног рока и остало.

Начин и рок плаћања

Члан 6.

Наручилац ће цену добара плаћати Испоручиоцу у року од **45 дана од дана пријема исправног рачуна**, на основу обострано потписаног уговора, или наруџбенице о јавној набавци, у складу са овим оквирним споразумом.

Испоручилац је дужан да рачуне за испоручена добра достави Наручиоцу на адресу:

ЈКП „Градска топлана“ Ниш, 18000 Ниш, улица Б.Паровића број 3

Наручилац може одобрити, у складу са својим могућностима, превремено плаћање фактуре уз достављање писменог образложеног захтева повериоца уз одговарајуће књижно одобрење.

Превремено плаћање се може одобрити уз дисконт по сваком дану пре истека рока за плаћање, обрачунато на укупан износ фактуре, уколико важећим интерним актима Наручиоца није другачије одређено.

Износ дисконта је утврђен на 0,05% дневно и мења се пропорционално висини референтне каматне стопе.

Саставни део рачуна је записник о примопредаји добара потписан од овлашћених лица испред обе уговорне стране.

Испоручилац је дужан да рачуне за испоручена добра достави Наручиоцу на адресу:

ЈКП „Градска топлана“ Ниш, 18000 Ниш, улица Б.Паровића број 3

Рок испоруке

Члан 7.

Испоручилац је дужан да добра испоручује сукцесивно, у року од _____ дана (минимално 7 дана, максимално 14 дана) од дана доставе писаног захтева Наручиоца, по закљученом појединачном уговору или издатој наруџбеници.

Обавезе испоручиоца и пријем добара

Члан 8.

Испоручилац се обавезује да уговорена добра испоручи и угради у свему према техничкој документацији, прописима, стандардима, техничким нормативима и нормама квалитета који важе за уговорену врсту добара.

Испоручилац преузима потпуну одговорност за квалитет испоручених и уграђених добара на основу обострано потписаног уговора или појединачне наруџбенице о јавној набавци, у складу са овим оквирним споразумом.

Примопредаја добара извршиће се на месту испоруке и уградње, о чему ће, у сваком конкретном случају, бити сачињен записник о примопредаји потписан од представника обе уговорне стране, који представља обавезан прилог уз фактуру Испоручиоца.

Приликом примопредаје Наручилац је дужан да испоручена и уграђена добра прегледа на уобичајени начин и да своје евентуалне примедбе о видљивим недостацима одмах саопшти

Испоручиоцу.

Испоручилац се обавезује да у свему поступи по евентуалним примедбама Наручиоца и недостатке отклони без одлагања у роковима које одреди Наручилац.

Ако се након примопредаје добара покаже неки недостатак који се није могао открити уобичајеним прегледом Наручилац је дужан да о том недостатку писаним путем обавести Испоручиоца без одлагања.

Гарантни рок

Члан 9.

Испоручилац гарантује за квалитет испоручених добара, са гарантним роком од ____ (_____) месеци (минимум 24 месеца), рачунајући од дана примопредаје добара.

Испоручилац је дужан да у гарантном року на позив Наручиоца, о свом трошку, отклони све евентуалне недостатке.

Уговорна казна

Члан 10.

Уколико Испоручилац, у складу са појединачним обострано потписаним уговором или са појединачном наруџбеницом о јавној набавци, не испоручи добра и иста не угради у уговореном року обавезан је да за сваки дан закашњења плати Наручиоцу износ од 0,2% укупне цене из уговора, с тим да укупан износ уговорне казне не може прећи 5% укупне уговорене цене из овог уговора.

Уколико Испоручилац не испоручи и не угради добра или добра испоручи и угради делимично обавезан је да плати Наручиоцу уговорну казну у висини од 5% укупне цене уговорених добара.

Право Наручиоца на наплату уговорне казне не утиче на право Наручиоца да захтева накнаду стварне штете.

Средства обезбеђења-оквирни споразум

Члан 11.

Извршилац се обавезује да, у року од 7 дана од дана закључења овог оквирног споразума, преда Наручиоцу 2 (две) бланко сопствене менице, као обезбеђење за добро извршење посла, које морају бити евидентирани у Регистру меница и овлашћења Народне банке Србије.

Менице морају бити оверене печатом и потписане од стране лица овлашћеног за потписивање, а уз исте мора бити достављено попуњено и оверено менично овлашћење – писмо, са назначеним износом од 10% од укупне вредности оквирног споразума, без ПДВ-а.

Уз менице мора бити достављена копија картона депонованих потписа који је издат од стране пословне банке коју Испоручилац наводи у меничном овлашћењу – писму.

Рок важења менице је 13(тринаест) месеци од обостраног потписивања овог оквирног споразума.

Наручилац ће уновчити дате менице уколико Извршилац:

- не буде извршавао своје обавезе у роковима и на начин предвиђен оквирним споразумом,
- не закључи појединачни уговор у складу са овим оквирним споразумом или
- не достави средство обезбеђења уз појединачни уговор који Наручилац и Испоручилац закључе по основу оквирног споразума.

Средства обезбеђења- појединачни уговори

Члан 12.

За добро извршење посла

Извршилац се обавезује да у року од 7 дана од дана закључења појединачног уговора на основу оквирног споразума, преда Наручиоцу 2(две) бланко сопствене менице као обезбеђење за добро

извршење посла, које морају бити евидентирани у Регистру меница и овлашћења Народне банке Србије.

Менице морају бити оверене печатом и потписане од стране лица овлашћеног за потписивање, а уз исте мора бити достављено попуњено и оверено менично овлашћење, са назначеним износом од 10% од укупне уговорене вредности појединачног уговора или наруџбенице, без ПДВ-а, са роком важности који је 30 (тридесет) дана дужи од истека важења појединачног уговора или наруџбенице. Наручилац ће уновчити дате менице у случају да Извршилац не извршава све своје обавезе у роковима и на начин предвиђен појединачним уговором.

Уз менице мора бити достављена копија картона депонованих потписа који је издат од пословне банке коју изабрани понуђач наводи у меничном овлашћењу – писму.

За отклањање грешака у гарантном року

Испоручилац се обавезује да у тренутку примопредаје добара и радова, преда Наручиоцу 2 (две) бланко сопствене менице, као обезбеђење за отклањање евентуалних недостатака у гарантном року, које морају бити евидентирани у Регистру меница и овлашћења Народне банке Србије.

Менице морају бити оверене печатом и потписана од стране лица овлашћеног за потписивање, а уз исте мора бити достављено попуњено и оверено менично овлашћење – писмо, са назначеним износом од 5% од укупне уговорене вредности добара из појединачног уговора који закључе Наручилац и Испоручилац.

Рок важења меница тече од дана извршене примопредаје добара и радова, и траје 5 (пет) дана дуже од истека гарантног рока.

Наручилац ће уновчити дате менице уколико Испоручилац у току трајања гарантног рока не отклони недостатке.

Уз менице мора бити достављена копија картона депонованих потписа који је издат од пословне банке коју Испоручилац наводи у меничном овлашћењу – писму.

Уколико уговорена вредност појединачног уговора закљученог на основу овог оквирног споразума није већа од износа из члана 39. тав 2. Закона о јавним набавкама, Наручилац може одлучити да по појединачном уговору не уговара средства обезбеђења.

Виша сила

Члан 13.

Уколико после закључења овог оквирног споразума наступе околности више силе, који доведу до ометања или онемогућавања извршења обавеза дефинисаних оквирним споразумом, рокови извршења обавеза ће се продужити за време трајања више силе.

Виша сила подразумева екстремне и ванредне догађаје који се не могу предвидети, који су се догодили без воље и утицаја страна у оквирном споразуму и који нису могли бити спречени од стране погођене вишом силом.

Вишом силом сматрају се поплаве, земљотреси, пожари, политичка збивања (рат, нереди већег обима, штрајкови), императивне одлуке власти (забрана промета увоза и извоза) и слично.

Страна у оквирном споразуму погођена вишом силом одмах ће у писаној форми обавестити другу страну о настанку непредвиђених околности и доставити одговарајуће доказе.

Раскид оквирног споразума

Члан 14.

Свака од страна потписница овог Оквирног споразума може раскинути овај Оквирни споразум у случају да друга страна не извршава своје уговорне обавезе у свему на уговорени начин и у уговореном року, односно у случају да врши битне повреде Оквирног споразума, у смислу одредаба

Закона о облигационим односима.

Страна која жели да раскине Оквирни споразум дужна је да о томе у разумном року писмено обавести другу страну.

Раскидом Оквирног споразума не престаје евентуална обавеза да се накнади стварна штета проузрокована другој страни а, такође, раскид нема утицаја ни на решавање евентуалих спорова и уређивање права и обавеза насталих пре раскида.

Страна која је одговорна за раскид Оквирног споразума дужна је да другој страни надокнади стварну штету.

Завршне одредбе

Члан 15.

Уговорне стране су сагласне да, у складу са одредбама члана 436. став 2. Закона о облигационим односима, Испоручилац нема права да изврши пренос потраживања на трећа лица без сагласности Наручиоца.

Члан 16.

За све што није регулисано овим оквирним споразумом примењиваће се одредбе Закона који регулише облигационе односе.

Члан 17.

Све спорове који проистекну у реализацији овог оквирног споразума стране потписнице у овом оквирном споразуму ће решавати споразумно уз поштовање обостраних интереса.

У случају да споразум није могућ, спор ће решавати надлежни суд у Нишу.

Члан 18.

Овај Оквирни споразум важи и производи правно дејство 12 (дванаест) месеци од дана обостраног потписивања.

Члан 19.

Овај Оквирни споразум је закључен у 4 (четири) истоветних примерака, од којих Наручиоцу припада 2 (два), а Испоручиоцу 2 (два) примерка оквирног споразума.

За Додављача

За Наручиоца

Напомена: Достављени модел оквирног споразума, понуђач мора да попуни и на задњој страни модела оквирног споразума овери печатом и потпише, чиме потврђује да прихвата елементе модела оквирног споразума.

У случају подношења заједничке понуде, група понуђача може да се определи да модел оквирног споразума потписују и печатом оверавају сви понуђачи из групе понуђача или група понуђача може да одреди једног понуђача из групе који ће попунити, потписати и оверити печатом модел оквирног споразума.

Датум:	М.П.	Потпис овлашћеног лица
--------	------	------------------------

12. ИЗЈАВА О НЕЗАВИСНОЈ ПОНУДИ

У складу са чланом 26. Закона о јавним набавкама („Сл. гласник РС”, бр. 124/2012, 14/15 и 68/15) дајемо следећу

ИЗЈАВУ О НЕЗАВИСНОЈ ПОНУДИ

у својству понуђача или носиоца посла у заједничкој понуди (заокружити)

ПОТВРЂУЈЕМО

под пуном материјалном и кривичном одговорношћу да:

(пун назив и седиште)

понуду подносимо независно, без договора са другим понуђачима или заинтересованим лицима.

Напомена:

- У случају постојања основане сумње у истинитост изјаве о независној понуди, наручилац ће одмах обавестити организацију надлежну за заштиту конкуренције. Организација надлежна за заштиту конкуренције, може понуђачу, односно заинтересованом лицу изрећи меру забране учешћа у поступку јавне набавке ако утврди да је понуђач, односно заинтересовано лице повредило конкуренцију у поступку јавне набавке у смислу закона којим се уређује заштита конкуренције. Мера забране учешћа у поступку јавне набавке може трајати до две године. Повреда конкуренције представља негативну референцу, у смислу члана 82. став 1. тачка 2. Закона о јавним набавкама.

Датум:	М.П.	Потпис овлашћеног лица Понуђача
--------	------	------------------------------------

**13. ИЗЈАВЕ О ПОШТОВАЊУ ОБАВЕЗА КОЈЕ ПРОИЗИЛАЗЕ ИЗ
ВАЖЕЋИХ ПРОПИСА О ЗАШТИТИ НА РАДУ, ЗАПОШЉАВАЊУ И
УСЛОВИМА РАДА**

У складу са чланом 75. став 2. Закона о јавним набавкама („Сл. гласник РС”, бр.124/2012, 14/15) дајемо следећу

ИЗЈАВУ

У својству _____ (уписати: понуђача, члана групе понуђача, подизвођача).

ИЗЈАВЉУЈЕМ

под пуном материјалном и кривичном одговорношћу да:

(пун назив и седиште)

поштујемо све обавезе које произлазе из важећих прописа о заштити на раду, запошљавању и условима рада, заштити животне средине и гарантујемо да смо ималац права интелектуалне својине; као и да немамо забрану обављања делатности, која је на снази у време подношења понуде.

Напомена:

- Уколико се понуда подноси са понуђачем или се подноси заједничка понуда Образац бр. 13 копирати у довољном броју примерака.

Датум:	М.П.	Потпис овлашћеног лица Понуђача
--------	------	------------------------------------

14. МОДЕЛ НАРУЦБЕНИЦЕ

На основу Ваше понуде број: _____ од _____ и Оквирног споразума
број: _____ од _____

Назив:	
Седиште:	
ПИБ:	
МАТ.БРОЈ:	

НАРУЦБЕНИЦА БР. _____

Р.БР	Врста добара	Јед. мере	Кол.	Јед. цена			Укупно
		Ком.					

Начин и рок плаћања: у року од 45 дана рачунајући од дана исправно достављене фактуре, на основу појединачно издате наруцбенице о јавној набавци, у складу са оквирним споразумом.

Рок испоруке: _____ (минимум 7 дана, максимум 15 дана), од дана издавања наруцбенице.

Место испоруке: _____ на адресу по налогу Наручиоца.

Гарантни рок: Додављач даје гаранцију за квалитет испоручених добара у трајању од _____ месеци (не може бити краћи од 24 месеци), рачунајући од дана сваке сукцесивне испоруке добара.

Начин примопредаје: лично, у седишту Наручиоца

Средство финансијског обезбеђења: бланко соло меница, као гаранција за квалитетно извршење уговорних обавеза у гарантном року тј. за отклањање недостатака сукцесивно испоручених добара у гарантном року.

15. ОБРАЗАЦ МЕНИЧНОГ ОВЛАШЋЕЊА

На основу Закона о меници („Сл. лист ФНРЈ" бр. 104/46, "Сл. лист СФРЈ" бр. 16/65, 54/70 и 57/89 и "Сл. лист СРЈ" бр. 46/96, „Сл.гласник РС“, бр. 32 од 14. јула 2001.), Закона о платном промету („Сл.гласник РС“ бр.43/04, 62/06, 111/09 и 31/11) и Одлуке о облику и начину и коришћењу јединствених инструмената платног промета

_____ из _____,
_____, (назив правног лица) (место)
_____, (адреса)
_____, _____,
(матични број) (ПИБ) (текући рачун)
доставља:

МЕНИЧНО ПИСМО - ОВЛАШЋЕЊЕ ЗА КОРИСНИКА БЛАНКО СОЛО МЕНИЦЕ

Наручилац: ЈКП „Градска топлана“ Ниш, ул. Б.Паровића бр. 3, 18000 НИШ, ПИБ 100619162, матични број 07216009, текући рачун бр. 105-1623-10 код АИК банке.

За јавну набавку _____ (добра/услуге или радови) _____ (број)

_____ (назив), достављамо вам у прилогу једну бланко соло меницу, серијски број:

Овлашћујемо Вас као Повериоца да меницу дату **као средство обезбеђења за озбиљност понуде**, можете попунити на износ од 10 % од укупне вредности понуде без ПДВ, дате у нашој понуди бр. _____ од _____._____._____. године, тј. на износ од _____ динара и словима (_____)

и овлашћујемо Вас као Повериоца да безусловно и неопозиво, без протеста и трошкова, вансудским путем у складу са важећим прописима извршите наплату својих потраживања са свих наших рачуна као Дужника – издаваоца менице из новчаних средстава, односно друге имовине.

Меница је важећа и у случају да у року важења понуде дође до промена лица овлашћених за располагање средствима на текућем рачуну Дужника, статусних промена код Дужника, оснивања нових правних субјеката и др.

Менично овлашћење важи најмање колико важи и понуда.

Рок важења меничног овлашћења је 60 дана од дана отварања понуде за јавну набавку _____ (уписати број и назив јавне набавке).

Меницу за озбиљност понуде наручилац ће наплатити у следећим случајевима:

- уколико понуђач након истека рока за подношење понуда повуче или мења своју понуду;
- уколико понуђач коме је додељен уговор благовремено не потпиште уговор о јавној набавци;
- уколико понуђач коме је додељен уговор најкасније до тренутка закључења уговора не поднесе средство обезбеђења за добро извршење посла, у складу са захтевима из конкурсне документације.

У _____, датум _____

ДУЖНИК – ИЗДАВАЛАЦ МЕНИЦЕ

НАПОМЕНА:

Заједно са попуњеним, печатом и потписом овереним обрасцем меничног овлашћења доставити и:

- *једну бланко соло меницу (потписану и оверену),*
 - *захтев за регистрацију менице у Регистру меница Народне банке Србије са овереним пријемом исте од стране пословне банке (оригинал или копија),*
 - *копију картона депонованих потписа са печатом банке да је копија верна оригиналу*
 - *копију ОП обрасца.*
-

На конкурсну документацију за јавну набавку мале вредности добара – **ЈНДм-35/2018 – Набавка компактних топлотних подстаница за прикључење будућих корисника на систем даљинског грејања градске топлане** сагласност дала Комисија за јавну набавку образована Решењем бр. 03-35/3 од 16.07.2018. године.

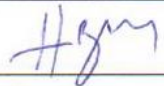
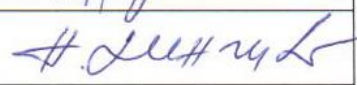
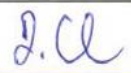
Редни број	САСТАВ	ЧЛАНОВИ КОМИСИЈЕ	ПОТПИСИ ЧЛАНОВА КОМИСИЈЕ
1.	Члан	Небојша Виденовић, дипл.маш.инж.	
2.	Члан	Никола Динчић, ел. тех.за мик.ел	
3.	Члан	Данијела Стојановић, дипл.правник	



Сагласан са садржином конкурсне документације
ДИРЕКТОР

Предраг Милачић, дипл.ел.инж.