



ЈАВНО КОМУНАЛНО ПРЕДУЗЕЋЕ ЗА ПРОИЗВОДЊУ
И ДИСТРИБУЦИЈУ ТОПЛОТНЕ ЕНЕРГИЈЕ
Г Р А Д С К А

Топлана

НАШ БРОЈ: 16/2

ВАШ БРОЈ:

ДАТУМ: 16.09.2024. године

Потенцијални понуђачи

Интернет страница наручиоца

ПРЕДМЕТ: Захтев за доставу понуде за набавку без примене закона

На основу чл.27 („Службени гласник РС“ бр.91/2019,92/2023) и Плана набавки на које се закон не примењује за 2024.годину, **ред.бр. 015**, Наручилац ЈКП „Градска топлана“ Ниш, обраћа Вам се **захтевом за доставу понуде за набавку добара** на коју се закон не примењује **НБЗд-16/2024 – Водомери за мерење допуне система.**

I. УПУТСТВО ПОНУЂАЧИМА КАКО ДА САЧИНЕ ПОНУДУ

1) НАЧИН ПОДНОШЕЊА ПОНУДЕ

Понуђач понуду подноси у затвореној и запечаћеној коверти (овера печатом на месту где је затворена), тако да се приликом отварања може са сигурношћу закључити да се први пут отвара. Понуду са обрасцима и доказима о испуњености услова из конкурсне документације доставити, лично или поштом, на адресу:

**ЈКП „Градска топлана“ Ниш
ул. Благоја Паровића бр. 3, 18000 Ниш**

са назнаком:

**„Понуда за набавку добара на коју се закон не примењује –
НБЗд-16/2024 – Водомери за мерење допуне система – НЕ ОТВАРАЈ“**

На полеђини коверте мора бити исписан тачан назив и адреса понуђача, телефон и факс понуђача, као и име и презиме овлашћеног лица за контакт.

По пријему понуде, на коверти или на кутији у којој се понуда налази, обележиће се време пријема и евидентирати број и датум понуде према редоследу приспећа.

Уколико је понуда достављена непосредно, Понуђачу ће се предати потврда о пријему понуде у којој ће навести датум и сат пријема понуде.

Понуду може поднети: понуђач самостално, понуђач са подизвођачем и заједничку понуду може поднети група понуђача. Понуђач који је самостално поднео понуду не може истовремено да учествује у заједничкој понуди или као подизвођач другог понуђача. Поред тога, понуђач може бити члан само једне групе понуђача, односно учествовати само у једној заједничкој понуди.

Понуду треба поднети на обрасцима из овог захтева за доставу понуде или обрасцима који у потпуности и у свему одговарају обрасцима датим у конкурсној документацији. Обрасце

треба попунити читко. Сваки документ (образац, изјава) из конкурсне документације који се доставља Наручиоцу, мора бити оверен и потписан од овлашћеног лица за заступање понуђача. Уколико понуђач начини грешку у попуњавању, дужан је да је избели и правилно попуни, а место начињене грешке парафира овлашћено лице понуђача и овери печатом.

Уколико лице овлашћено за потписивање понуде и/или потписивање уговора није уписано као заступник понуђача код Агенције за привредне регистре, потребно је да уз понуду достави овлашћење за заступање, односно потписивање понуде и/или потписивање уговора.

У случају заједничке понуде групе понуђача све обрасце потписује и оверава члан групе понуђача који је одређен као Носилац посла у споразуму чланова групе понуђача.

Наручилац може, уз сагласност понуђача, да изврши исправке рачунских грешака уочених приликом разматрања и оцењивања понуде по окончаном поступку јавног отварања понуда.

2) ПОДНОШЕЊЕ И ОТВАРАЊЕ ПОНУДЕ

Благовремена понуда, је понуда која је примљена од стране Наручиоцу **најкасније до 26.09.2024. године до 11,00 часова**. Ако је понуда поднета по истеку наведеног датума и сата, сматраће се неблаговременом, а Наручилац ће је по окончању поступка јавног отварања понуда вратити неотворену понуђачу, са назнаком да је поднета неблаговремено.

Благовремено достављене понуде биће комисијски отворене у просторијама Наручиоца, **дана 26.09.2024. године са почетком у 11,30 часова**.

3) КРИТЕРИЈУМ ЗА ДОДЕЛУ УГОВОРА

Избор најповољније понуде наручилац ће извршити применом критеријума „**најнижа понуђена цена**“. Приликом оцене понуда као релевантна узимаће се укупна понуђена цена без ПДВ-а.

У случају да понуде два или више понуђача имају једнаку понуђену цену која је и најнижа, биће изабрана понуда оног понуђача која је раније приспела код наручиоца.

4) ОПОЗИВ ПОНУДЕ, ИЗМЕНА ПОНУДЕ, ДОПУНА ПОНУДЕ

Понуђач може да измени, допуни или опозове своју достављену понуду, у писаном облику, најкасније до истека рока за подношење понуда.

Свако обавештење о изменама, допунама или опозиву мора бити припремљено, означено и достављено у складу са условима из документације са ознаком на коверти:

**„ИЗМЕНА ПОНУДЕ“ или „ДОПУНА ПОНУДЕ“ или „ОПОЗИВ ПОНУДЕ“ за
НБЗд-16/2024 – Водомери за мерење допуне система – НЕ ОТВАРАЈ“**

У случају повлачења тј. опозива од стране понуђача већ достављене понуде, та понуда се неће разматрати, већ ће се неотворена вратити понуђачу.

Понуда не може бити измењена, допуњена нити опозвана после истека рока за подношење исте. Уколико понуђач поступи супротно наведеном Наручилац ће наплатити средство обезбеђења озбиљности понуде.

5) НАЧИН И УСЛОВИ ПЛАЋАЊА, РОК ИЗВРШЕЊА УСЛУГЕ, ГАРАНТНИ РОК, КАО И ДРУГЕ ОКОЛНОСТИ ОД КОЈИХ ЗАВИСИ ПРИХВАТЉИВОСТ ПОНУДЕ

• Захтеви у погледу начина, рока и услова плаћања

Плаћање се врши се по извршеној испоруци.

Плаћање је динарско, на рачун изабраног понуђача у року не дужем од 45 дана од дана пријема исправне фактуре у ЈКП „Градска топлана“ Ниш.

Авансно плаћање није дозвољено.

- **Рок испоруке добара:**

Рок испоруке добара: **05 дана** од дана издавања налога од стране наручиоца (од дана требовања).

- **Захтев у погледу места испоруке:**

фцо магацин Наручиоца, на адреси Ул.Б.Паровића бр.3, 18000 Ниш

- **Рок трајања уговора:**

Овај уговор закључује се на одређено време до извршења, а најдуже на 12 месеци, рачунајући од датума закључења уговора.

- **Гарантни рок: 12 месеци**

ДОДАТНИ УСЛОВ:

Услови рада:	Температура воде $\leq 30^{\circ}\text{C}$	
Номинални пречник (DN) mm:	65	80
Максимални проток (Q_4) m^3/h :	≤ 78.8	≤ 125
Номинални проток (Q_3) m^3/h :	≤ 63	≤ 100
Прелазни проток (Q_2) m^3/h :	≥ 0.403	≥ 0.64
Минимални проток (Q_1) m^3/h :	≥ 0.252	≥ 0.400
Однос Q_3 / Q_1	≤ 250	
Однос Q_2 / Q_1	1,6	
Однос Q_4 / Q_3	1,25	
Класа тачности:	2	
Максимална дозвољена грешка у горњој зони протока (MPE.):	+2% за воду temperature 30°C	
	+3% за воду temperature $> 30^{\circ}\text{C}$	
Температурна класа:	T30 i T50	

Због специфичности места уградње и искоришћења постојећих прирубница, димензије арматуре су дате табеларно (mm):

Dn	65	80
L	200	225
H	235	245
H1	325	330
G	350	365
D	185	200
D1	145	160
n x M	4 x M16	8 x M16

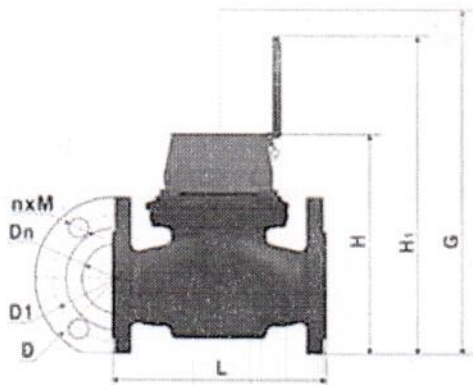

- **Цена:**

Цене у понуди изразити у динарима.

Цене у Обрасцу понуде исказати у нето износу без урачунатог ПДВ.

Цене морају бити јасно и читко уписане. У цени морају бити укључени сви трошкови.

- **Рок важења понуде:**

У предметној набавци рок важења понуде је 30 дана, од дана отварања понуда.

- **Средство обезбеђења:**

Не захтева се достава средстава обезбеђења за озбиљност понуде, нити средстава обезбеђења за добро извршење посла

- **РОК ЗА ЗАКЉУЧЕЊЕ УГОВОРА**

Наручилац ће у оквирном року од 10 дана од дана отварања понуда, закључити уговор са понуђачем ког буде изабрао.

Наручилац задржава право да обустави поступак јавне набавке.

- **КОНТАКТ:** e-mail: nitor@nitoplana.rs - Радним данима Наручиоца (од понедељка до петка), у периоду од 7,30 до 14,00 сати.

I. ОБРАЗАЦ ПОНУДЕ

Понуда бр. _____ од _____ (уписује понуђач) за набавку добара **НБЗд-16/2024 – Водомери за мерење допуне система** за потребе Наручиоца ЈКП „Градска топлана“ Ниш.

1) ОПШТИ ПОДАЦИ О ПОНУЂАЧУ

Назив понуђача:	
Адреса понуђача:	
Порески идентификациони број понуђача (ПИБ):	
Матични број:	
Име особе за контакт:	
Електронска адреса понуђача (e-mail):	
Телефон/факс:	
Број рачуна понуђача и назив банке:	
Лице овлашћено за потписивање уговора	

2) ПОНУДУ ПОДНОСИ:

А) САМОСТАЛНО
Б) СА ПОДИЗВОЂАЧЕМ
В) КАО ЗАЈЕДНИЧКУ ПОНУДУ

Напомена:

- Заокружити начин подношења понуде и уписати податке о подизвођачу, уколико се понуда подноси са подизвођачем, односно податке о свим учесницима заједничке понуде, уколико понуду подноси група понуђача.

3) ПОДАЦИ О ПОДИЗВОЂАЧУ

1)	Назив подизвођача:	
	Адреса:	
	Матични број:	
	Порески идентификациони број:	
	Име особе за контакт:	
	Процент укупне вредности набавке који ће извршити подизвођач:	
	Део предмета набавке који ће извршити подизвођач:	

Напомена:

- Табелу „Подаци о подизвођачу“ попуњавају само они понуђачи који подносе понуду са подизвођачем, а уколико има већи број подизвођача од места предвиђених у табели, потребно је да се наведени образац копира у довољном броју примерака, да се попуни и достави за сваког подизвођача.

4) ПОДАЦИ О УЧЕСНИКУ У ЗАЈЕДНИЧКОЈ ПОНУДИ

1)	Назив учесника у заједничкој понуди:	
	Адреса:	
	Матични број:	
	Порески идентификациони број:	
	Име особе за контакт:	
2)	Назив учесника у заједничкој понуди:	
	Адреса:	
	Матични број:	
	Порески идентификациони број:	
	Име особе за контакт:	

НАПОМЕНА:

- Табелу „Подаци о учеснику у заједничкој понуди“ попуњавају само они понуђачи који подносе заједничку понуду, а уколико има већи број учесника у заједничкој понуди од места предвиђених у табели, потребно је да се наведени образац копира у довољном броју примерака, да се попуни и достави за сваког понуђача који је учесник у заједничкој понуди.

5) ПОДАЦИ РЕЛЕВАНТНИ ЗА ЗАКЉУЧЕЊЕ УГОВОРА

Рок важење понуде:	30 дана од дана отварања понуде	
Понуђена цена:	_____, динара без ПДВ-а Укупна финансијска вредност уговора је 100.000,00 динара без ПДВ-а. Уговор се закључује на износ процењене вредности, у складу са финансијским планом Наручиоца, са понуђачем који је доставио понуду са најнижом понуђеном ценом. Набавка ће се вршити према потреби наручиоца, а највише до реализације укупне вредности уговора. Наручилац није у обавези да у потпуности искористи вредност уговора.	
Начин плаћања:	Наручилац се обавезује да плаћање по овом Уговору изврши у року не дужем од 45 дана од датума пријема исправне фактуре код наручиоца. Плаћање ће се извршити по извршеној испоруци добара. Плаћање се врши уплатом на рачун понуђача. Понуђачу није дозвољено да захтева аванс.	
Рок испоруке добара:	05 дана од дана издавања налога од стране наручиоца	
Место испоруке добара:	Фцо магацин Наручиоца	
Рок важења уговора:	Овај Уговор закључује се на одређено време до извршења, а најдуже на 12 месеци, рачунајући од датума закључења Уговора.	
Гарантни рок:	12 месеци	
Додатни услов	Услови рада:	Температура воде $\leq 30^{\circ}\text{C}$
	Номинални пречник (DN) mm:	65 80
	Максимални проток (Q ₄) m ³ /h:	≤ 78.8 ≤ 125
	Номинални проток (Q ₃) m ³ /h:	≤ 63 ≤ 100
	Прелазни проток (Q ₂) m ³ /h:	≥ 0.403 ≥ 0.64
	Минимални проток (Q ₁) m ³ /h:	≥ 0.252 ≥ 0.400
	Однос Q ₃ / Q ₁	≤ 250

Однос Q_2 / Q_1	1,6
Однос Q_4 / Q_3	1,25
Класа тачности:	2
Максимална дозвољена грешка у горњој зони протока (MPE.):	+2% за воду temperature 30°C
	+3% за воду temperature > 30°C
Температурна класа:	T30 и T50

Због специфичности места уградње и искоришћења постојећих прирубница, димензије арматуре су дате табеларно (mm):

Dn	65	80
L	200	225
H	235	245
H1	325	330
G	350	365
D	185	200
D1	145	160
n x M	4 x M16	8 x M16

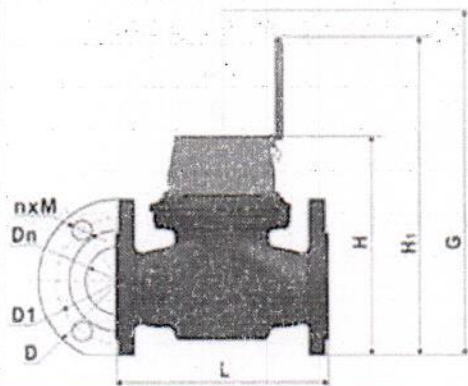

Датум:	М.П.	Потпис овлашћеног лица Понуђача
--------	------	---------------------------------

II. ВРСТА, ТЕХНИЧКЕ КАРАКТЕРИСТИКЕ, КВАЛИТЕТ, КОЛИЧИНА И ОПИС ДОБАРА, УСЛУГА, РАДОВА, НАЧИН СПРОВОЂЕЊА КОНТРОЛЕ И ОБЕЗБЕЂИВАЊА ГАРАНЦИЈЕ КВАЛИТЕТА, РОК ИЗВРШЕЊА, МЕСТО ИЗВРШЕЊА ИЛИ ИСПОРУКЕ УСЛУГА, ЕВЕНТУАЛНЕ ДОДАТНЕ УСЛУГЕ И СЛ.

Р. Бр.	Предмет ЈН	Количина	Јединична цена без ПДВ-а	Јединична цена са ПДВ-ом	Укупна цена без ПДВ-а	Укупна цена са ПДВ-ом
1	Водомер за мерење допуне система DN80	1				
2	Водомер за мерење допуне система DN65	1				
Укупна цена без ПДВ-а						
ПДВ						
Укупна цена са ПДВ-а						

ТЕХНИЧКА СПЕЦИФИКАЦИЈА

Р. Бр.	Предмет набавке	Опис предмета набавке/захтеване карактеристике	Количина	Назив понуђеног добра/Произвођач
1	Водомер за мерење допуне система DN80	<p>~ Суви механизам, магнетни пренос. Хоризонталан положај.</p> <ul style="list-style-type: none"> - Вакумирани бројчаник елиминише замагљивање и олакшава читање. - За сталне и поуздане карактеристике изабрани су високо квалитетни материјали. - Тачност мерења у складу са Директивом 2004/22/ЕС. - Мали губитак при минималном току. - Универзуални регистар одваја се и скида без скидања водомера са цевовода што омогућава веома лако одржавање и замену. - Механизам може бити опремљен са индуктивним или са реед контактом за опцију даљинског читавања. 	1	Insa или одговарајући
2	Водомер за мерење допуне система DN65	<p>~ Суви механизам, магнетни пренос. Хоризонталан положај.</p> <ul style="list-style-type: none"> - Вакумирани бројчаник елиминише замагљивање и олакшава читање. - За сталне и поуздане карактеристике изабрани су високо квалитетни материјали. - Тачност мерења у складу са Директивом 2004/22/ЕС. - Мали губитак при минималном току. - Универзуални регистар одваја се и скида без 	1	Insa или одговарајући

скидања водомера са цевовода што омогућава веома лако одржавање и замену.
- Механизам може бити опремљен са индуктивним или са реед контактом за опцију даљинског читавања.

Датум:

М.П.

Потпис овлашћеног лица Понуђача

Обавезан садржај понуде:

- Образац понуде (образац бр. I.),
- Образац спецификације (образац бр. II),

Молим Вас да доставите понуду према нашем захтеву.

ВД ДИРЕКТОРА
Предраг Милачић, дипл.ел.инж

